



## Addendum Programma van Eisen vraagfinanciering

# Elektronische gegevensuitwisseling tussen HO-instellingen en de Dienst Uitvoering Onderwijs



## Versiebeheer

Versie	Reden van versie	Auteurs	Datum
16.1	Initiële versie nav. het starten experiment vraagfinanciering	Peter Miljoen	08-05-2016
16.2	Codebestedingsstatus omschrijving van een aantal statussen aangepast	Peter Miljoen	09-06-2016
16.3	Beschreven welke controles DUO uitvoert in het proces	Peter Miljoen	01-08-2016
16.4	Definitie eerste inschrijving aangepast nav. aangepaste wet versterking bestuurskracht	Peter Miljoen	05-12-2016
17.1	Sluitrecord toegevoegd aan de OBO-VF met daarin een optelling per recordsort	Peter Miljoen	19-01-2017
17.1.1	<ul style="list-style-type: none"><li>Tekstuele verduidelijkingen</li><li>Toevoegingen opleidingen 'zorg'</li></ul>	Jan Dutmer Peter Westerhof	21-04-2017
17.2	Aanpassing bestandsbeschrijving Analysebestand concept-definitieve bekostiging (voorlooprecord)	Arjen Admiraal	16-01-2018
17.2.1	Correctie verwijzing PvE	Rien Heule	01-05-2023



## Inhoud

1. Inleiding .....	4
1.1 Aanleiding .....	4
1.2 Doel .....	4
1.3 Leeswijzer .....	4
2. Aanleveren inschrijfgegevens aan DUO .....	5
3. Leveren voorlopige statustoekenning .....	8
4. Overzicht bekostigingsonderzoek .....	8
5. Proces definitieve statustoekenning .....	9
6. Leveren analysebestand concept-definitieve bekostiging .....	10
7. Leveren overzicht historische bekostiging vraagfinanciering .....	11
8. Procescontroles .....	12
9. Bestandsbeschrijving overzicht bekostigingsonderzoek voor bekostigde instellingen .....	13
10. Bestandsbeschrijving Analysebestand concept-definitieve bekostiging (bekostigde instellingen) .....	22
11. Bestandsbeschrijving overzicht bekostigingsonderzoek voor niet-bekostigde instellingen .....	30
12. Bestandsbeschrijving Analysebestand concept-definitieve bekostiging voor niet-bekostigde instellingen .....	39
13. Bestandsbeschrijving Historische bekostiging vraagfinanciering voor bekostigde HO-instellingen .....	46



## **1. Inleiding**

### **1.1 Aanleiding**

De aanleiding van dit document is de publicatie van de subsidieregeling vraagfinanciering, waarbij geëxperimenteerd wordt met een flexibel en vraaggericht aanbod.

Het experiment Vraagfinanciering is per 2016 gestart in de sector techniek en sectoroverstijgend voor zover het ICT-bachelor betreft ('Techniek') en wordt per 1-9-2017 uitgebreid met opleidingen uit de sector Gezondheidszorg, gedrag en maatschappij ('Zorg en Welzijn').

### **1.2 Doel**

Het doel van dit addendum is het beschrijven waar de uitzonderingen in de uitwisseling van de gegevens in de keten zitten, ten opzichte van het reguliere proces. Deze uitzonderingen gelden voor zowel de bekostigde als de niet-bekostigde instellingen. De verschillen zitten vooral in de betekenis van een aan te leveren (bekostigde) inschrijving, namelijk: de inschrijving is voor een module en niet voor een studiejaar. Ook in de wijze waarop bekostigingsinformatie wordt verstrekt zitten enkele verschillen.

Overigens geldt voor de leveringen van de bekostigde en de niet-bekostigde instellingen al dat deze afwijken van elkaar: bekostigde instellingen leveren berichtgewijs de gegevens aan DUO, terwijl niet-bekostigde instellingen via bestandsuitwisseling gegevens aanleveren.

### **1.3 Leeswijzer**

Het addendum vraagfinanciering beschrijft de toevoegingen en wijzigingen op het PvE HO-instellingen en de 'Afspraken levering Loket Onderwijsdeelnemers' (dat is een alternatief PvE voor niet-bekostigd onderwijs). Deze PvE's kunt u vinden op de zakelijke site van DUO.

## 2. Aanleveren inschrijfgegevens aan DUO

Het doel van het aanleveren van inschrijvingen voor vraagfinanciering, is het vullen van het onderwijsregister bij DUO om zo voor de subsidie vraagfinanciering in aanmerking te komen. Deze gegevens uit het onderwijsregister worden gebruikt voor diverse processen o.a. voor het bepalen van de bekostiging (specifiek voor vraagfinanciering) en het leveren van beleidsinformatie.

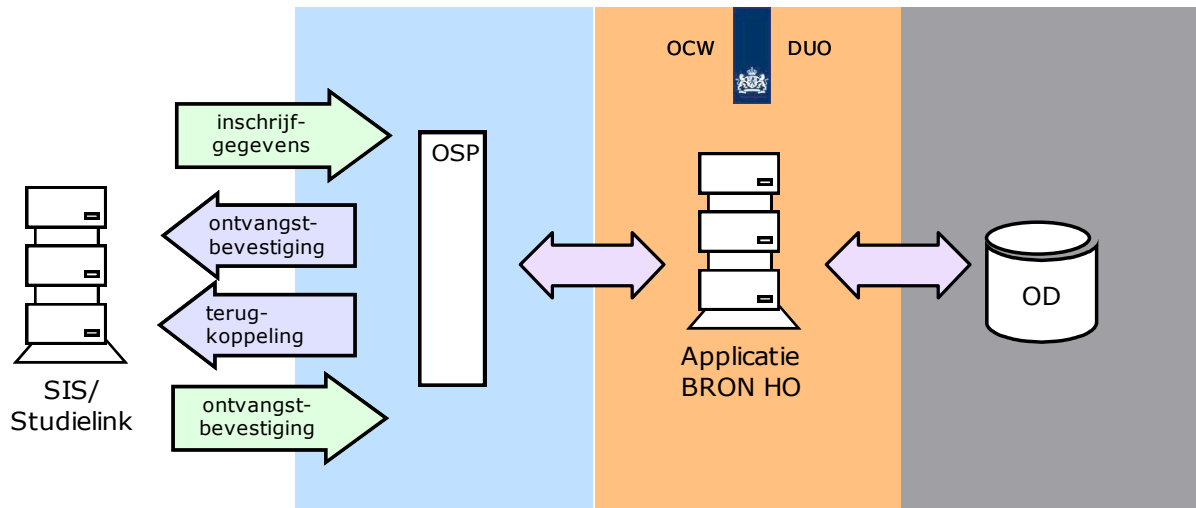

In tegenstelling tot het studiejaar gerelateerde reguliere proces, draait het bij vraagfinanciering om inschrijvingen per module. Deze inschrijvingen worden als reguliere inschrijving aangeleverd met een specifieke opleidingscode. Met deze opleidingscode wordt de inschrijving herkend als een inschrijving voor het experiment vraagfinanciering. De inschrijving kan op ieder moment in het jaar starten en eindigen en is daarmee in principe niet gebonden aan een studiejaar.

### Bekostigde instellingen

Mocht de inschrijving over een studiejaargrens heen lopen, dan dient deze te worden opgedeeld per studiejaar, gebruikmakend van de bestaande jaargrenzen (31 augustus en 1 september). Ieder deel van de inschrijving krijgt z'n eigen inschrijvingsvolgnummer. Het eerste deel van de inschrijving wordt door de instelling aangemerkt om voor bekostiging in aanmerking te komen (Eerste inschrijving = J) en de vervolg (her)inschrijvingen aan dezelfde module worden aangemerkt als niet te bekostigen (Eerste inschrijving = N).

Reden uitschrijving wordt als volgt gevuld:

- o Leeglaten bij einde studiejaar;
- o Op verzoek bij voortijdig beëindigen (vanuit Instelling/Student) of einde module;
- o Afsluitend examen indien er ook een resultaat (diploma) is behaald, cf. regulier;
- o Overlijden zoals regulier.



## **Niet-bekostigde instellingen**

***Niet-bekostigde instellingen*** kunnen doorlopende inschrijvingen aanleveren. Zij zijn niet gebonden zijn aan een studiejaar. Standaard leveren niet-bekostigde instellingen de inschrijving aan met een kenmerk dat deze voor bekostiging in aanmerking moet komen (Eerste inschrijving = J). Het opdelen van inschrijvingen is dan ook niet noodzakelijk.

### *Leveringen op de laatste dag*

Het is voor Niet-bekostigde instellingen (nog) niet mogelijk met BurgerServiceNummer mogen leveren. Dit heeft tot gevolg dat de verwerking van de aangeleverde inschrijvingen meer tijd in beslag neemt. DUO verzoekt u de leveringen vóór de laatste dag van een bekostigingskwartaal te doen (deze bekostigingskwartalen staan opgenomen in hoofdstuk 11).

Mocht er toch een levering op de laatste dag van een bekostigingskwartaal nodig zijn, dan wordt de instelling verzocht contact op te nemen met DUO om een verwerking op de laatste dag nog mogelijk te maken.



### Opleidingscodes in het kader van vraagfinanciering

Zowel bekostigde als niet-bekostigde instellingen leveren deelnames in het kader van vraagfinanciering onder de volgende ISAT-codes aan:

#### Sector Techniek

ISAT-Code	Opleidingsnaam
80901	Ad IT Service Management
80902	Ad Engineering
80903	Ad ICT & Telecommunicatie
80904	Ad Industriële Automatisering
80905	Ad Projectleider Techniek
81020	B Elektrotechniek
81021	B Werktuigbouwkunde
81022	B Technische Bedrijfskunde
81023	B Mechatronica
81024	B Informatica
81025	B Informatie en Communicatie Technologie
81026	B Technische Informatica
81027	B IT Service Management
81033	B HBO ICT

#### Sector Zorg en Welzijn

ISAT-Code	Opleidingsnaam
80906	Ad Management in de Zorg
80901	Ad Sociaal Werk in de Zorg
81028	B Social Work
81029	B Management in de Zorg
81030	B Opleiding tot verpleegkundige
81031	B Maatschappelijk Werk en Dienstverlening
81032	B Sociaal Pedagogische Hulpverlening

### 3. Leveren voorlopige statustoekening

In het kader van de aangeleverde inschrijvingen en graden voor het experiment vraagfinanciering levert DUO geen bericht voorlopige statustoekening en ook geen analysebestanden voorlopige statustoekening. Deze leveringen hebben voor de reguliere (jaarlijkse) bekostiging wel een toegevoegde waarde; de termijnen voor het experiment vraagfinanciering zijn echter zo kort (namelijk bekostiging per kwartaal) dat deze leveringen geen toegevoegde waarde hebben.

### 4. Overzicht bekostigingsonderzoek

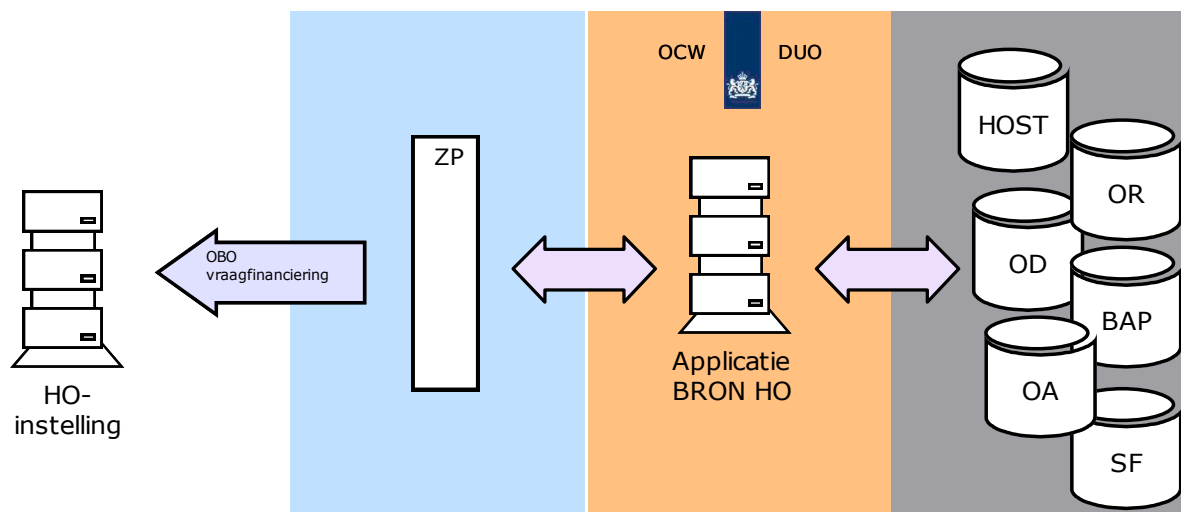

DUO levert wel een OBO (Overzicht BekostigingsOnderzoek).

Dit OBO bevat de te bekostigen inschrijvingen en resultaten per bekostigingskwartaal (niet per bekostigingsjaar) voor de betreffende instelling en de persoonsgegevens van de student. DUO zet de OBO de dag na het einde van het bekostigingskwartaal klaar op het zakelijk portaal. Er zal per bekostigingskwartaal één OBO worden aangemaakt door DUO; een verschillenlijst zit daar ook niet bij. Deze OBO dient ter informatie over hetgeen is aangeleverd in het bekostigingskwartaal.

Bekostigde instellingen hoeven, anders dan bij het reguliere bekostigingsproces, geen assurance-rapport per te bekostigen kwartaal aan te leveren. Het OBO dient uiteindelijk wel als basis voor de definitieve statustoekening van de inschrijvingen en resultaten in het te bekostigen kwartaal.

De bestandsbeschrijving van het OBO is te vinden in hoofdstuk 9 (voor bekostigde instellingen) en hoofdstuk 11 (-niet-bekostigde instellingen) van dit addendum.





## 5. Proces definitieve statustoekening

De gegevens die op het OBO staan, zijn de basis voor het bepalen van de bekostiging.

Om bekostigd te worden moet er natuurlijk sprake zijn van een inschrijving aan een Vraagfinancierings-module als 'Student'. De inschrijving moet als 'te bekostigen' zijn aangemerkt (Eerste inschrijving = 'J') en er moet sprake zijn van nieuwe instroom (deze laatste controle vindt achteraf plaats).

Daarnaast gelden de volgende voorwaarden:

- Wettelijk collegegeld
  - o De persoon moet voldoen aan de voorwaarden voor het wettelijk collegegeld, oftewel:
    - mag nog geen diploma van hetzelfde niveau hebben gehaald
    - moet voldoen aan de Nationaliteitsvoorwaarde:
      - de persoon moet een EU-nationaliteit hebben of die van Noorwegen, Zwitserland, IJsland, Liechtenstein, Suriname, of
      - een verblijfstitel hebben die recht geeft op Studiefinanciering
- Maximaal 8 keer bekostiging voor inschrijving
  - o Een persoon mag voor maximaal 8 modules bekostigd worden
- Maximaal éénmaal graadbekostiging per persoon

Om dit te bepalen worden de volgende stappen doorlopen:

1. DUO bepaalt de concept-definitieve bekostiging o.b.v. de aangemaakte OBO en historie van de student (de statustoekening van iedere deelname en resultaat). Deze status kan positief (bekostigen) of negatief (niet bekostigen + reden) zijn.
2. De bekostigingsspecialist van DUO controleert de concept-definitieve bekostiging. Als de bekostigingsspecialist fouten constateert, dan wordt de concept-definitieve bekostiging opnieuw bepaald.
3. Vervolgens levert DUO het analysebestand o.b.v. de concept- definitieve bekostiging aan de HO-instellingen. De HO-instelling krijgt dan alvast een beeld van de te verwachten subsidie (zie uitwerking in hoofdstuk 6). Vervolgens maakt DUO de bekostiging definitief en voegt de gegevens toe aan het historisch bestand. DUO berekent de subsidie en verstrekt deze aan de HO-instellingen.

## 6. Leveren analysebestand concept-definitieve bekostiging

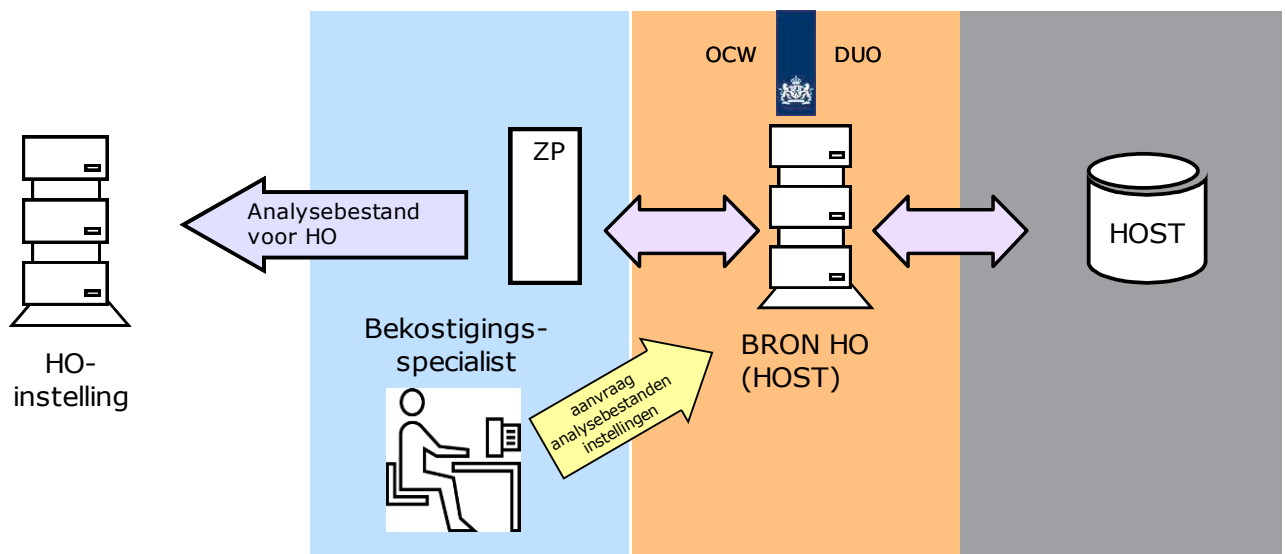

Het doel van het analysebestand is om de instelling een gedetailleerd inzicht te geven in welke deelnames en resultaten worden bekostigd en, indien ze niet worden bekostigd, waarom niet. Het analysebestand kan door de instelling gebruikt worden voor analysedoeleinden.

In het analysebestand zijn van alle inschrijvingen (deelnames) en graden (resultaten) die van belang zijn voor het betreffende bekostigingskwartaal het resultaat van de bepaling van de bekostigingstatus, met de daarbij horende grondslag opgenomen.

Het analysebestand wordt aangemaakt nadat de bekostigingspecialist van DUO de statustoekenning heeft bepaald (hoofdstuk 5, stap 3). Dit analysebestand wordt het via het Zakelijk Portaal beschikbaar gesteld aan de instelling. Als het bestand op het Zakelijk Portaal is geplaatst ontvangt de instelling hiervan per e-mail een signaal.

De bestandsbeschrijving van het analysebestand is te vinden in hoofdstuk 10 (bekostigde instellingen) en 12 (niet-bekostigde instellingen) van dit addendum.



## **7. Leveren overzicht historische bekostiging vraagfinanciering**

Het historisch bekostigingsbestand bevat alle deelnames (inschrijvingen) en resultaten (graden) die van belang zijn geweest voor alle definitieve vraagfinancieringskwartalen in het verleden en bijbehorende bekostigingstatussen. HO-instellingen die het overzicht voor hun BRIN willen hebben, kunnen dit aanvragen bij DUO via [FB-BRONHO@duo.nl](mailto:FB-BRONHO@duo.nl).

De bestandsbeschrijving van het historisch bekostigingsbestand vraagfinanciering is te vinden in hoofdstuk 13 van dit addendum.



## 8. Procescontroles

De reguliere controles uit het PvE gelden ook voor de leveringen ten aanzien van vraagfinanciering. Daarnaast controleert DUO wekelijks de volgende zaken:

### 1. **Controle op overlap**

Een aanwezige bekostigde vraagfinancieringsdeelname mag niet overlappen met een reguliere bekostigde deelname voor een persoon.

De afspraak is dat de deelname die eerder is aangeleverd, bekostigd/gesubsidieerd wordt. DUO neemt dan contact op met de instelling die dit moet corrigeren.

### 2. **Controle op nieuwe instroom**

Er mag alleen sprake zijn van nieuwe instroom bij de opleiding. Er wordt gecontroleerd of een student die een reguliere opleiding volgt bij dezelfde BRIN en vestiging doorgaat in de vraagfinancieringsvariant. Deze persoon mag niet gesubsidieerd worden. DUO neemt contact op met de instelling en bepaalt samen met de instelling welke correctie doorgevoerd moet worden.

### 3. **Controle op meerdere (gelijktijdige) modules**

DUO controleert of een student meerdere vraagfinancieringsdeelnames (modules) tegelijk volgt. Het is niet toegestaan meerdere vraagfinancieringsdeelnames (modules) gelijktijdig te volgen. De enige uitzondering is als er sprake zou zijn van studievertraging (er moet dan wel voldoende voortgang door de instelling zijn geconstateerd). Er wordt geen actie op ondernomen, maar de resultaten van deze controles worden wel meegenomen in de evaluatie met het ministerie van OCW. DUO controleert overigens niet of er wel voldoende studiepunten zijn behaald; deze informatie is niet bij DUO bekend.

### 4. **Controle op resultaten**

DUO controleert of er bij personen die meedoen aan het experiment vraagfinanciering ook reguliere resultaten vastgelegd worden; deze kunnen mogelijk van invloed zijn op de subsidie vraagfinanciering. DUO onderneemt hier verder geen actie op, maar de uitkomsten van deze controles worden wel meegenomen in de evaluatie met het ministerie van OCW.

### 5. **Controle op NBI-graden**

Een niet-bekostigde instelling kan bij een graad die behaald wordt binnen het experiment vraagfinanciering niet aangeven of deze voor de subsidie vraagfinanciering in aanmerking moet komen. DUO controleert of er vraagfinancierings-graden zijn binnengekomen van niet-bekostigde instellingen en DUO herstelt deze handmatig/zorgt ervoor dat deze wel voor de subsidie vraagfinanciering in aanmerking komen.



## 9. Bestandsbeschrijving overzicht bekostigingsonderzoek voor bekostigde instellingen

### Definitie

Het bestand bevat een overzicht bekostigingsonderzoek in het kader van Vraagfinanciering (OBO-VF) voor één instelling. Dit overzicht bestaat uit alle inschrijvingen (deelnames) en graden (resultaten) die van belang zijn voor het te bekostigen kwartaal.

De kwartalen zijn:

- a. september tot en met november;
- b. december tot en met februari;
- c. maart tot en met mei;
- d. juni tot en met augustus.

Alle inschrijvingen en graden die in het te bekostigen kwartaal zijn aangeleverd (op basis van datum aanlevering) zijn opgenomen in de OBO. Verder zijn van alle betrokken personen de benodigde persoonsgegevens (w.o. nationaliteit, verblijfstitel- en verblijfsdocument) opgenomen.

Voor bekostigde instellingen geldt dat het BurgerServiceNummer of Onderwijsnummer als identificerend persoonsgegeven is opgenomen.

### Doel en gebruik

Het doel van dit bestand is om inzicht te geven in alle inschrijvingen en graden die relevant zijn voor het te bekostigen kwartaal.

Dit bestand (de OBO) bevat geen informatie over de bekostigingstatus (welke inschrijvingen bekostigd worden); in het bestand is alleen de basis voor de bekostigingsberekening opgenomen. De OBO bevat dus alleen de aangeleverde inschrijvingen en kan 'ter info' worden beschouwd.

Het analysebestand (hoofdstuk 12) bevat informatie over de bekostigingstatus van de aangeleverde inschrijvingen en graden.

### Beheeraspecten

Het bestand mag geen lege records of onverwachte tekens zoals tabs bevatten.

### Karakterset: UTF-8. Bestandsnaam

Bestandsnaam: OBOVF\_99XX\_EEJMMDD.CSV

Uitleg definitie bestandsnaam:

99XX = BRIN

EEJMMDD = Datum waarop het overzicht is aangevraagd



## Formaat

Het bestand bevat de volgende recordsoorten:

- VLP = Voorlooprecord
- PER = Persoonsgegevens
- NAT = Nationaliteitsgegevens
- VBT = Verblijfstitelgegevens
- VBV = Verblijfsvergunninggegevens
- ISG = Inschrijvings- (deelname-)gegevens
- GRD = Graad- (resultaat-)gegevens
- CTR = Controletotalen record

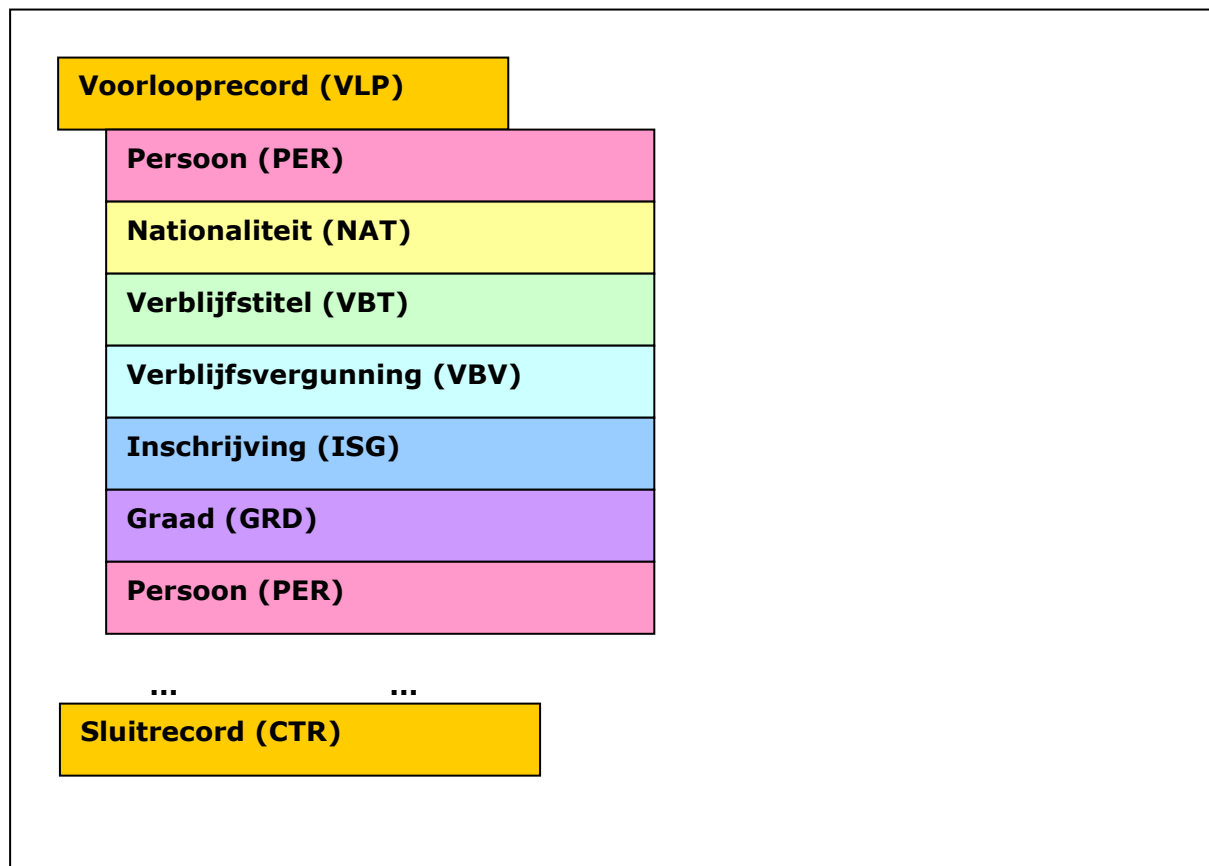



Het bestand is als volgt opgebouwd:

- Een voorlooprecord (**VLP**) met de aanvraaggegevens van het OBO-VF;
- Nul, één of meer records met persoonsgegevens (**PER**); Na elk PER-record volgen de overige records voor de betreffende persoon in de volgorde waarin ze hieronder genoemd staan:
  - Nul, één of meer **NAT**-records;
  - Nul, één of meer **VB**T-records;
  - Nul, één of meer **VB**V-records;
  - Nul, één of meer **IS**G-records;
  - Nul, één of meer **GR**D-records;
  - Voor een persoon zal er altijd op zijn minst één ISG- of één GRD-record zijn; Een persoon wordt alleen in het OBO-VF opgenomen als deze minstens één voor het te bekostigen kwartaal relevante inschrijving of graad heeft. De records die betrekking hebben op dezelfde persoon hebben alle hetzelfde burgerservice- en/of onderwijsnummer.
- Een sluitrecord met controletotalen (**CTR**).

De velden van een record worden gescheiden door een pipe-teken (|). Het eerste veld van een record geeft altijd de recordsoort aan.

De PER-records zijn oplopend gesorteerd op burgerservicenummer. Als er geen burgerservicenummer is dan oplopend op onderwijsnummer, waarbij records met alleen een onderwijsnummer achteraan staan.

### **Datumformaat**

Datumvelden zijn in het formaat JJJJMMDD; Het betreft dus een numeriek veld van 8 posities lang. In de onderstaande beschrijving wordt dit in de kolom 'Formaat' aangegeven als 'Datum 8 (jjjjmdd)'.

### **Datums m.b.t. periodegegevens persoon**

In de periodegegevens bij een persoon (nationaliteit en verblijfstitel) kunnen de begin- en einddatum onvolledig zijn en wel als volgt:

- Een begindatum kan in het geheel niet gevuld zijn (een einddatum hoeft ook niet gevuld te zijn, maar daarmee wordt aangegeven dat het gegeven nog steeds geldig is);
- Van zowel begin- als einddatum kunnen de dag of de dag en maand onbekend zijn, deze zijn dan vanuit de BRP gevuld met nullen.



## Beschrijving recordsoorten

### Recordsoort VLP: Voorlooprecord

Omschrijving	Formaat + lengte	Verplicht	Definitie/toelichting
Recordsoort	AN3..3	ja	Aanduiding van het record dat geleverd wordt.  Waarde "VLP".
BRIN	AN4..4	ja	Een unieke code voor een onderwijsinstelling Het BRIN bestaat uit 2 cijfers gevolgd door 2 hoofdletters  Aanvullende opmerking: Het BRIN van de instelling waarvoor het overzicht bekostigingsoverzicht is aangevraagd.
BegindatumPeriode	AN8..8 (jjjjmmdd)	ja	De datum waarop het te bekostigen kwartaal start en waarbinnen de deelnames en graden vallen.
EinddatumPeriode	AN8..8 (jjjjmmdd)	ja	De datum waarop het te bekostigen kwartaal start en waarbinnen de deelnames en graden vallen.
DatumAanvraag	AN8..8 (jjjjmmdd)	ja	De datum (jjjjmmdd) waarop het overzicht bekostigingsonderzoek-VF heeft gedraaid.

### Recordsoort PER: Persoon

Omschrijving	Formaat + lengte	Verplicht	Definitie/toelichting
Recordsoort	AN3..3	ja	Aanduiding van het record dat geleverd wordt.  Waarde "PER".
Burgerservicenummer	AN9..9	nee	Het burgerservicenummer (BSN) is het nummer dat de natuurlijke persoon uniek identificeert in overheidsadministraties. Indien nodig voorzien van voorlooppul.
Onderwijsnummer	AN9..9	nee	Het uniek identificerende nummer dat aan een onderwijsontvanger wordt toegekend indien deze niet of niet verifieerbaar over een BSN beschikt. Indien nodig voorzien van voorlooppul.
Indicatie GBA-relatie <sup>1</sup>	Boolean (J/N)	ja	Indicatie die aangeeft of er voor de betreffende persoon een relatie met de BRP is.
Indicatie WSF-verbruik <sup>2</sup>	Boolean (J/N)	ja	Indicatie die aangeeft of een student voor enige maand recht op studiefinanciering heeft of heeft gehad.

<sup>1</sup> Deze indicatie geeft aan of persoonsgegevens (zoals nationaliteitsgegevens, van belang voor de bepaling van de nationaliteitsvoorwaarde) uit de BRP (de BasisRegistratiePersonen, voorheen: GBA) gebruikt worden. Om bekostigd te worden moet aan de nationaliteitsvoorwaarde worden voldaan. Komen de persoonsgegevens uit de BRP, dan is dit voldoende basis voor de accountantscontrole en zijn verdere bewijsstukken niet nodig. Zijn de persoonsgegevens niet afkomstig van de BRP (en heeft de instelling deze dus zelf aangeleverd) dan zal de accountant bewijsstukken van de instelling verlangen.

<sup>2</sup> Als de persoon al WSF verbruikt heeft, dan is dat een signaal dat de persoon ook al aan de nationaliteitsvoorwaarde heeft voldaan. Eventuele bewijsstukken zijn dan niet nodig, ook niet als de persoon niet in de BRP voorkomt.





## Recordsoort NAT: Nationaliteit

Alle nationaliteitsgegevens van de betreffende persoon, die geldig zijn op datum inschrijving of diplomadatum van de deelnames en resultaten in het te bekostigen kwartaal, worden in het bestand opgenomen.

Omschrijving	Formaat + lengte	Verplicht	Definitie/toelichting
Recordsoort	AN3..3	ja	Aanduiding van het record dat geleverd wordt. Waarde "NAT".
Burgerservicenummer	AN9..9	nee	Het burgerservicenummer (BSN) is het nummer dat de natuurlijke persoon uniek identificeert in overheidsadministraties. Indien nodig voorzien van voorloopnul.
Onderwijsnummer	AN9..9	nee	Het uniek identificerende nummer dat aan een onderwijsontvanger wordt toegekend indien deze niet of niet verifieerbaar over een BSN beschikt. Indien nodig voorzien van voorloopnul.
Begindatum	AN8..8 (jjjjmdd)	ja	Eerste dag waarop de nationaliteit geldig is (jjjjmdd). <b>Aanvullende opmerking:</b> Datum waarvan de dag of de dag en maand niet bekend hoeft te zijn. Deze bevat(ten) dan 00.
Einddatum	AN8..8 (jjjjmdd)	nee	De datum waarop de nationaliteit zijn geldigheid verliest (jjjjmdd). <b>Aanvullende opmerking:</b> Datum waarvan de dag of de dag en maand niet bekend hoeft te zijn. Deze bevat(ten) dan 00.
Nationaliteitscode	AN4..4	ja	Een code voor de nationaliteit van een natuurlijke persoon. <b>Toelichting:</b> LANDELIJKE TABEL: NATIONALITEIT (zie: <a href="https://publicaties.rvig.nl/Landelijke_tabellen">https://publicaties.rvig.nl/Landelijke_tabellen</a> )
Omschrijving nationaliteit	AN40	ja	De omschrijving van de nationaliteit van een natuurlijke persoon.

## Recordsoort VBT: Verblijfstitel

Alle verblijfstitelgegevens van de betreffende persoon, die geldig zijn op datum inschrijving of diplomadatum van de deelnames en resultaten in het te bekostigen kwartaal, worden in het bestand opgenomen.

Omschrijving	Formaat + lengte	Verplicht	Definitie/toelichting
Recordsoort	AN3..3	ja	Aanduiding van het record dat geleverd wordt. Waarde "VBT".
Burgerservicenummer	AN9..9	nee	Het burgerservicenummer (BSN) is het nummer dat de natuurlijke persoon uniek identificeert in overheidsadministraties. Indien nodig voorzien van voorloopnul.
Onderwijsnummer	AN9..9	nee	Het uniek identificerende nummer dat aan een onderwijsontvanger wordt toegekend indien deze niet of niet verifieerbaar over een BSN beschikt. Indien nodig voorzien van voorloopnul.
Begindatum	AN8..8 (jjjjmdd)	ja	De datum (jjjjmdd) waarop de verblijfstitel zijn geldigheid krijgt. <b>Aanvullende opmerking:</b> Datum waarvan de dag of de dag en maand niet bekend hoeft te zijn. Deze bevat(ten) dan 00.



Omschrijving	Formaat + lengte	Verplicht	Definitie/toelichting
Einddatum	AN8..8 (jjjjmmdd)	nee	De datum (jjjjmmdd) waarop de verblijfstitel zijn geldigheid verliest.  <b>Aanvullende opmerking:</b> Datum waarvan de dag of de dag en maand niet bekend hoeft te zijn. Deze bevat(ten) dan 00.
Verblijfstitelcode <sup>3</sup>	AN4..4	ja	Een code die aangeeft over welke verblijfsrechtelijke status de natuurlijke persoon beschikt  <b>Toelichting:</b> LANDELIJKE TABEL: VERBLIJFSRECHT (zie: <a href="https://publicaties.rvig.nl/Landelijke_tabellen">https://publicaties.rvig.nl/Landelijke_tabellen</a> )
Omschrijving verblijfstitel	AN100	ja	Omschrijving van de verblijfsrechtelijke status die de natuurlijke persoon heeft

### Recordsoort VBV: Verblijfsvergunning

Alle verblijfsvergunninggegevens van de betreffende persoon, die geldig zijn op datum inschrijving of diplomadatum van de deelnames en resultaten in het te bekostigen kwartaal, worden in het bestand opgenomen.

Omschrijving	Formaat + lengte	Verplicht	Definitie/toelichting
Recordsoort	AN3..3	ja	Aanduiding van het record dat geleverd wordt.  Waarde "VBV".
Burgerservicenummer	AN9..9	nee	Het burgerservicenummer (BSN) is het nummer dat de natuurlijke persoon uniek identificeert in overheidsadministraties. Indien nodig voorzien van voorloopnul.
Onderwijsnummer	AN9..9	nee	Het uniek identificerende nummer dat aan een onderwijsontvanger wordt toegekend indien deze niet of niet verifieerbaar over een BSN beschikt. Indien nodig voorzien van voorloopnul.
Begindatum	AN8..8 (jjjjmmdd)	ja	De datum waarop het verblijfsdocument zijn geldigheid krijgt (jjjjmmdd).
Einddatum	AN8..8 (jjjjmmdd)	nee	De datum waarop het verblijfsdocument zijn geldigheid verliest (jjjjmmdd).
Type verblijfsvergunning	AN1	ja	Aanduiding van het type verblijfsdocument in de communicatie met HO-Instellingen en Studielink  <b>Mogelijke waarden:</b> 1 = Verblijfsdocument type I die voldoet aan nationaliteitsvoorwaarde WSF2000 2 = Verblijfsdocument type II die voldoet aan nationaliteitsvoorwaarde WSF2000 3 = Verblijfsdocument type III die voldoet aan nationaliteitsvoorwaarde WSF2000 4 = Verblijfsdocument type IV die voldoet aan nationaliteitsvoorwaarde WSF2000 5 = Verblijfsdocument type EU/EER, die voldoet aan nationaliteitsvoorwaarde WSF2000 9 = Verblijfsvergunning voldoet niet aan nationaliteitsvoorwaarde WSF 2000
Omschrijving verblijfsvergunning	AN150	ja	Omschrijving van het verblijfsdocument
Voldoet aan beperking WSF2000 <sup>4</sup>	Boolean (J/N)	ja	Indicatie die aangeeft of het verblijfsdocument voldoet aan de beperkingen zoals bedoeld in artikel 3 lid 1 <a href="#">van het Besluit Studiefinanciering 2000 (BSF)</a> .

<sup>3</sup> Voor verblijfstitels met code 21, 22, 23, 24 en 35 geldt dat er evt. extra documentatie geleverd moet worden ten aanzien van het verblijfsdoel. DUO kan hierover advies geven.

<sup>4</sup> Wordt bepaald aan de hand van de rubriek 'type verblijfsvergunning'



## Recordsoort ISG: Inschrijving

Alle inschrijvingen van de betreffende persoon die geldig zijn in het te bekostigen kwartaal, worden in het bestand opgenomen.

Omschrijving	Formaat + lengte	Verplicht	Definitie/toelichting
Recordsoort	AN3..3	ja	Aanduiding van het record dat geleverd wordt.  Waarde "ISG".
Burgerservicenummer	AN9..9	nee	Het burgerservicenummer (BSN) is het nummer dat de natuurlijke persoon uniek identificeert in overheidsadministraties. Indien nodig voorzien van voorloopnul.
Onderwijsnummer	AN9..9	nee	Het uniek identificerende nummer dat aan een onderwijsontvanger wordt toegekend indien deze niet of niet verifieerbaar over een BSN beschikt. Indien nodig voorzien van voorloopnul.
Inschrijvingsvolnummer	AN20	ja	Een door de instelling aan de inschrijving toegekend volgnummer ten behoeve van de registratie van een inschrijving bij DUO. Het inschrijvingsvolnummer moet per BRIN uniek zijn.  <b>Toelichting:</b> Het inschrijvingsvolnummer bestaat uit cijfers, hoofdletters (A-Z), kleine letters (a-z) of een combinatie daarvan.
Inschrijvingsvorm	AN1	ja	Inschrijvingsvorm is een indicatie die aangeeft in welke vorm een student een opleiding wil volgen.  <b>Mogelijke waarden:</b> E = Extraneus S = Student
Datum inschrijving	AN8..8 (jjjjmmdd)	ja	De datum vanaf wanneer de betrokkene is ingeschreven (jjjjmmdd)
Datum uitschrijving	AN8..8 (jjjjmmdd)	nee	De datum waarop de betrokkene is uitgeschreven  <b>Aanvullende opmerking:</b> De laatste datum waarop de inschrijving daadwerkelijk actief was (jjjjmmdd).
Eerste inschrijving	Boolean (J/N)	ja	Eerste inschrijving geeft aan of het om de opleiding van eerste inschrijving van de student gaat, te weten: 1° opleiding waarvoor een student het collegegeld, bedoeld in de artikelen 7.43, eerste lid, van de wet, is verschuldigd en waarvoor geen vermindering of vrijstelling van het betalen van collegegeld op grond van de wet is verkregen, tenzij er sprake is van een vermindering als bedoeld in artikel 7.48, derde en vierde lid, of, 2° opleiding waarvoor een persoon die het collegegeld, bedoeld in artikelen 7.43, tweede lid of 7.44 van de wet is verschuldigd, zich als eerste heeft ingeschreven.  <b>Toelichting:</b> Bij meerdere eerste inschrijvingen bepalen de toeleverende instellingen onderling welke inschrijving van een student een eerste inschrijving betreft.
Datum eerste aanlevering	AN8..8 (jjjjmmdd)	ja	Datum waarop de inschrijving voor het eerst bij DUO is ontvangen (jjjjmmdd).
Onderwijsvorm	AN2..2	ja	Uitputtende lijst ten behoeve van het Hoger Onderwijs voor de manier waarop de kennisoverdracht is ingericht wat betreft fysieke aanwezigheid op de onderwijslocatie en de duur daarvan.  <b>Mogelijke waarden:</b>



Omschrijving	Formaat + lengte	Verplicht	Definitie/toelichting
			DT = Deeltijd DU = Duaal
Opleidingscode	AN5..5	ja	De code van de opleiding volgens de ISAT-codering. Ihkv. Experiment vraagfinanciering: AD opleidingen range 80900 – 80999 BA opleidingen range 81020 – 81499
Opleidingsfase	AN1	ja	Aanduiding van een deel van opleiding.  <b>Mogelijke waarden:</b> A = Associate Degree B = Bachelor D = Propedeuse bachelor

### Recordsoort GRD: Graad

Alle graden van de betreffende persoon die geldig zijn in het te bekostigen kwartaal, worden in het bestand opgenomen.

Omschrijving	Formaat + lengte	Verplicht	Definitie/toelichting
Recordsoort	AN3..3	ja	Aanduiding van het record dat geleverd wordt.  Waarde "GRD".
Burgerservicenummer	AN9..9	nee	Het burgerservicenummer (BSN) is het nummer dat de natuurlijke persoon uniek identificeert in overheidsadministraties. Indien nodig voorzien van voorlooptul.
Onderwijsnummer	AN9..9	nee	Het uniek identificerende nummer dat aan een onderwijsontvanger wordt toegekend indien deze niet of niet verifieerbaar over een BSN beschikt. Indien nodig voorzien van voorlooptul.
Resultaatvolgnummer	AN20	ja	Een door de instelling aan het onderwijsresultaat toegekend volgnummer ten behoeve van de registratie van een onderwijsresultaat bij DUO. Het Resultaatvolgnummer moet per BRIN uniek zijn.  <b>Toelichting:</b> Het resultaatvolgnummer bestaat uit cijfers, hoofdletters (A-Z), kleine letters (a-z) of een combinatie daarvan.
Eerste graad	Boolean (J/N)	ja	Eerste graad geeft aan of het onderwijsresultaat voor bekostiging in aanmerking moet worden genomen.  <b>Toelichting:</b> Bij meerdere eerste graden bepalen de toeleverende instellingen onderling welke graad van een student een eerste graad betreft.  <b>Aanvullende opmerking:</b> Voor een propedeutische graad is dit gegeven altijd gevuld met "N".
Datum diploma	AN8..8 (jjjjmddd)	ja	De datum waarop het diploma behaald is (jjjjmddd).
Datum eerste aanlevering	AN8..8 (jjjjmddd)	ja	Datum waarop de graad voor het eerst bij DUO is ontvangen (jjjjmddd).
Onderwijsvorm	AN2..2	ja	Uitputtende lijst ten behoeve van het Hoger Onderwijs voor de manier waarop de kennisoverdracht is ingericht wat betreft fysieke aanwezigheid op de onderwijslocatie en de duur daarvan.  <b>Mogelijke waarden:</b> DT = Deeltijd DU = Duaal
Opleidingscode	AN5..5	ja	De code van de opleiding volgens de ISAT-codering. Ihkv. Experiment vraagfinanciering:



Omschrijving	Formaat + lengte	Verplicht	Definitie/toelichting
			AD opleidingen range 80900 – 80999 BA opleidingen range 81020 – 81499
Opleidingsfase	AN1	ja	Aanduiding van een deel van opleiding.  <b>Mogelijke waarden:</b> A = Associate Degree B = Bachelor D = Propedeuse bachelor

### Recordsoort CTR: Sluitrecord

Omschrijving	Formaat + lengte	Verplicht	Definitie/toelichting
Recordsoort	AN3..3	ja	Aanduiding van het record dat geleverd wordt.  Waarde "CTR".
Totaal opleidingscode	N12	ja	Totaal van alle opleidingscodes van alle inschrijvingen en graden die in het overzicht bekostigingsonderzoek zijn opgenomen.  Dit is dus het totaal van alle opleidingscodes uit alle ISG- en GRD-records.
Totaal aantal inschrijvingen	N12	ja	Totaal aantal inschrijvingen (deelnames) dat in het overzicht bekostigingsonderzoek is opgenomen.  Dit is dus het aantal ISG-records.
Totaal aantal graden	N12	ja	Totaal aantal graden (resultaten) dat in het overzicht bekostigingsonderzoek is opgenomen.  Dit is dus het aantal GRD-records.
Totaal generaal	N12	ja	De waarden van het de controletotalen totaal opleidingscode, totaal aantal inschrijvingen en totaal aantal graden opgeteld.



## 10. Bestandsbeschrijving Analysebestand concept-definitieve bekostiging (bekostigde instellingen)

### Definitie

Dit analysebestand bevat van alle inschrijvingen (deelnames) en graden (resultaten) die van belang zijn voor het aangevraagde bekostigingskwartaal, het resultaat van de bepaling van de bekostigingstatus, met de daarbij behorende grondslag.

Voor bekostigde instellingen geldt dat het BurgerServiceNummer of Onderwijsnummer als identificerend persoonsgegeven is opgenomen.

### Doel en gebruik

Het doel van dit bestand is om inzicht te geven in de resultaten van de concept-definitieve bekostiging.

### Beheeraspecten

Het bestand mag geen lege records of onverwachte tekens zoals tabs bevatten.

Karakterset: UTF-8.

### Bestandsnaam

Bestandsnaam: CDBKVF\_ EEJJMMDD\_ EEJJMMDD \_99XX.CSV

Uitleg definitie bestandsnaam:

CDBKVF	=	Concept definitieve bekostiging-VF
EEJJMMDD	=	begindatum bekostigingskwartaal
EEJJMMDD	=	aanmaakdatum
99XX	=	BRIN (bestemming van het bestand)

### Formaat

Het bestand bevat de volgende recordsoorten:

- VLP = Voorlooprecord
- BLB = Bekostigingsloopbaan student
- BRD = Bekostigingsresultaat deelname
- BRR = Bekostigingsresultaat resultaat
- SLR = Sluitrecord

Het bestand is als volgt opgebouwd:

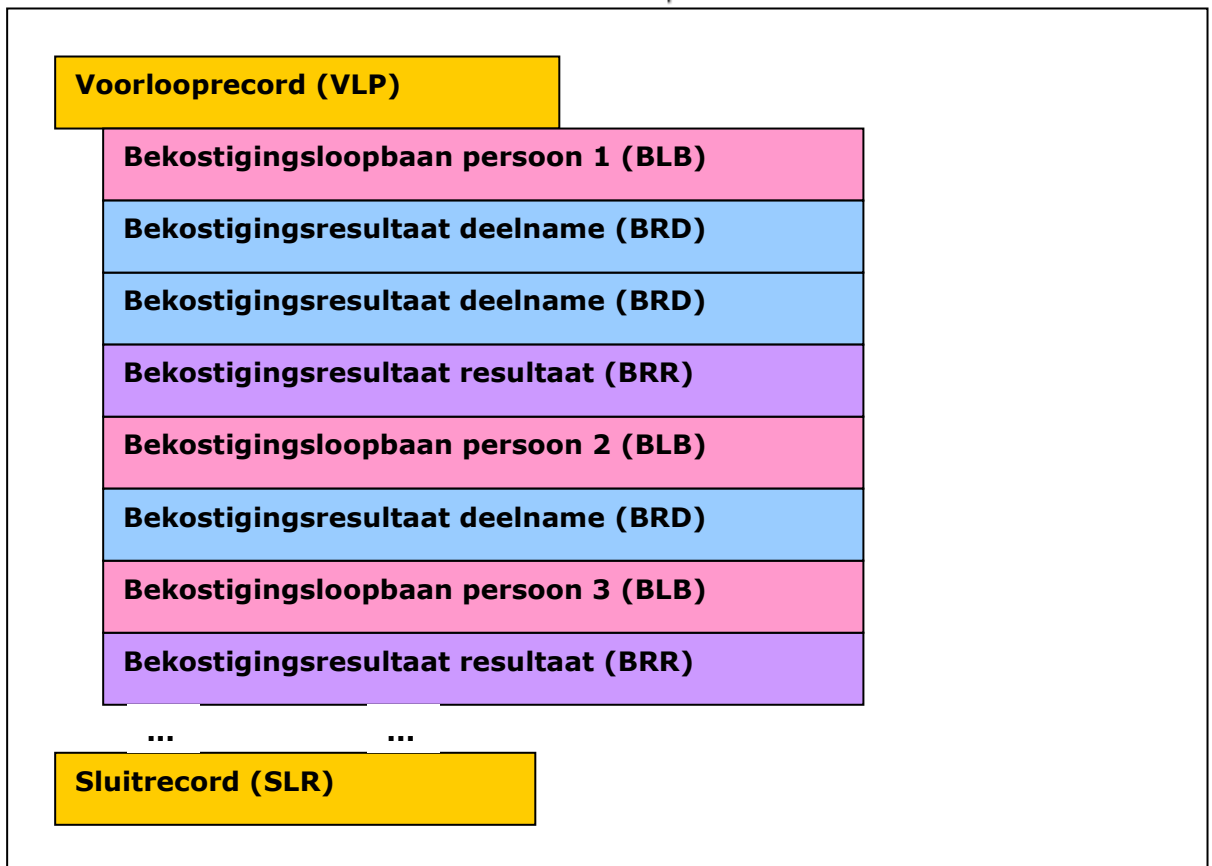

- Een voorlooprecord (**VLP**);
- Setjes van alle records met de bekostiging van de betrokken persoon. De persoon wordt opgenomen indien hij minimaal één bekostigingsresultaat voor een deelname of resultaat heeft bij de betrokken BRIN.
  - Nul of één **BLB**-record;
  - Nul, één of meer **BRD**-records; Dit zijn alle bekostigingsresultaten van in het bekostigingskwartaal beoordeelde deelnames.
  - Nul, één of meer **BRR**-records; Dit zijn alle bekostigingsresultaten van in het bekostigingskwartaal beoordeelde resultaten.
  - Voor een persoon zal er altijd op zijn minst één BRD- of één BRR-record zijn;
  - De records die betrekking hebben op dezelfde persoon zijn hebben alle hetzelfde burgerservice- en/of onderwijsnummer.
- Een sluitrecord (**SLR**) met de aantallen BLB, BRD, BRR.

De velden van een record worden gescheiden door een pipe-teken (|). Het eerste veld van een record geeft altijd de recordsoort aan.

De BLB-records zijn oplopend gesorteerd op burgerservicenummer. Als er geen burgerservicenummer is dan oplopend op onderwijsnummer, waarbij records met alleen een onderwijsnummer achteraan staan.

### Datumformaat

Datumvelden zijn in het formaat JJJJMMDD; Het betreft dus een numeriek veld van 8 posities lang. In de onderstaande beschrijving wordt dit in de kolom 'Formaat' aangegeven als 'Datum 8 (jjjjmdd)'.



## Beschrijving recordsoorten

### Recordsoort VLP: Voorlooprecord

Omschrijving	Formaat + lengte	Verplicht	Definitie/toelichting
Recordsoort	Alfanum 3..3	ja	Aanduiding van het record dat geleverd wordt. Waarde "VLP".
BRIN	Alfanum 4..4	ja	Een unieke code voor een onderwijsinstelling Het BRIN bestaat uit 2 cijfers gevolgd door 2 hoofdletters
begindatumPeriode	Datum 8 (jjjjmmdd)	ja	De startdatum van de te bekostigen periode waarin de deelnames en resultaten kunnen liggen
einddatumPeriode	Datum 8 (jjjjmmdd)	ja	De einddatum van de te bekostigen periode waarin de deelnames en resultaten kunnen liggen
Datum aanmaak	Datum 8 (jjjjmmdd)	ja	De datum waarop het analysebestand is aangemaakt

### Recordsoort BLB: Bekostigingsloopbaan student

Omschrijving	Formaat + lengte	Verplicht	Definitie/toelichting
Recordsoort	Alfanum 3..3	ja	Aanduiding van het record dat geleverd wordt. Waarde "BLB".
Burgerservicenummer	Alfanum 9..9	nee	Het burgerservicenummer (BSN) is het nummer dat de natuurlijke persoon uniek identificeert in overheidsadministraties. Indien nodig voorzien van voorloopnul.
Onderwijsnummer	Alfanum 9..9	nee	Het uniek identificerende nummer dat aan een onderwijsontvanger wordt toegekend indien deze niet of niet verifieerbaar over een BSN beschikt. Indien nodig voorzien van voorloopnul.
DatumGraadBehaaldBa	Datum 8 (jjjjmmdd)	Nee	De datum waarop de vroegste (eerste) graad voor bepaald type opleiding (Bachelor, Bachelor in de LG-sector) of daaraan gelijkgestelde opleiding is behaald.
DatumGraadBehaaldBa LG	Datum 8 (jjjjmmdd)	Nee	Idem
AantalBekostigdeModules	Numeriek 2	Ja	Het aantal bekostigde modules van een student in het kader van het experiment vraagfinanciering ongeacht het type opleiding





## Recordsoort BRD: Bekostigingsresultaat deelname

De records zijn oplopend gesorteerd op de combinatie BRIN/inschrijvingsvolnummer.

Omschrijving	Formaat + lengte	Verplicht	Definitie/toelichting
Recordsoort	Alfanum 3..3	ja	Aanduiding van het record dat geleverd wordt.  Waarde "BRD".
Burgerservicenummer	Alfanum 9..9	nee	Het burgerservicenummer (BSN) is het nummer dat de natuurlijke persoon uniek identificeert in overheidsadministraties. Indien nodig voorzien van voorloopnul.
Onderwijsnummer	Alfanum 9..9	nee	Het uniek identificerende nummer dat aan een onderwijsontvanger wordt toegekend indien deze niet of niet verifieerbaar over een BSN beschikt. Indien nodig voorzien van voorloopnul.
Brin	Alfanum 4..4	ja	Een unieke code voor een onderwijsinstelling Het BRIN bestaat uit 2 cijfers gevolgd door 2 hoofdletters
inschrijvingsvolnummer	Alfanum 20	ja	Een door de instelling aan de inschrijving toegekend volgnummer ten behoeve van de registratie van een inschrijving bij DUO. Het inschrijvingsvolnummer moet per BRIN uniek zijn.  <b>Toelichting:</b> Het inschrijvingsvolnummer bestaat uit cijfers, hoofdletters (A-Z), kleine letters (a-z) of een combinatie daarvan.
Bekostigingsindicatie	Boolean (J/N)	ja	De Bekostigingsindicatie geeft aan of een inschrijving of graad in aanmerking komt voor bekostiging in de vorm van een subsidie.
CodeBekostigingstatus	Alfanum 50	ja	De codeBekostigingstatus geeft een nadere toelichting geeft op het wel of niet in aanmerking komen voor bekostiging van een inschrijving of graad. Mag alleen kleine letters bevatten.  Alle statussen oplopend gesorteerd gescheiden door komma's, dus bv. na,ti
opleidingscode	Alfanum 5..5	ja	De code van de opleiding volgens de ISAT-codering.  Ihkv. Experiment vraagfinanciering: AD opleidingen range 80900 – 80999 BA opleidingen range 81020 – 81499  De opleiding waarvoor de student is ingeschreven of ingeschreven is geweest.
opleidingsniveau	Alfanum 6	ja	Een unieke code voor het opleidingsniveau ten behoeve van het Hoger Onderwijs. Waardelijst: HBO-AD = HBO Associate Degree HBO-BA = HBO Bachelor
opleidingsfase	Alfanum 1..1	ja	Aanduiding van een deel van opleiding.  A = Associate Degree B = Bachelor D = Propedeuse bachelor
datumInschrijving	Datum (jjjjmdd)	ja	De datum waarop de student is ingeschreven.
datumUitschrijving	Datum (jjjjmdd)	ja	De datum tot wanneer de inschrijving loopt.
eersteInschrijving	Boolean (J/N)	ja	Eerste inschrijving geeft aan of het om de opleiding van eerste inschrijving van de student gaat, te weten: 1° opleiding waarvoor een student het collegegeld, bedoeld in de artikelen 7.43, eerste lid, van de wet, is verschuldigd en waarvoor geen vermindering of vrijstelling van het betalen van collegegeld op grond van de wet is verkregen, tenzij er sprake is van een



Omschrijving	Formaat + lengte	Verplicht	Definitie/toelichting
			vermindering als bedoeld in artikel 7.48, derde en vierde lid, of, 2° opleiding waarvoor een persoon die het collegegeld, bedoeld in artikelen 7.43, tweede lid of 7.44 van de wet is verschuldigd, zich als eerste heeft ingeschreven.  <b>Toelichting:</b> Bij meerdere eerste inschrijvingen bepalen de toeleverende instellingen onderling welke inschrijving van een student een eerste inschrijving betreft.
inschrijvingsvorm	Alfanum 1..1	ja	Inschrijvingsvorm is een indicatie die aangeeft in welke vorm een student een opleiding wil volgen.  Waardelijst: E = Extraneus S = Student
onderwijsvorm	Alfanum 2..2	ja	Uitputtende lijst ten behoeve van het Hoger Onderwijs voor de manier waarop de kennisoverdracht is ingericht wat betreft fysieke aanwezigheid op de onderwijslocatie en de duur daarvan.  Waardelijst: DT = Deeltijd DU = Duaal  De onderwijsvorm waarin de student is ingeschreven of ingeschreven is geweest
datumEersteAanlevering	Datum 8 (jjjjmmdd)	ja	Datum waarop de inschrijving voor het eerst bij DUO is ontvangen.
opleidingOnderdeel	Alfanum 32	Nee	Het onderdeel van het Hoger Onderwijs waarbij de opleiding hoort. Waardelijst: GEZONDHEIDSZORG = Gezondheidszorg TECHNIEK = Techniek
bekostigingscode	Alfanum 14	nee	Geeft aan of er sprake is van een bekostiging. Waardelijst: BEKOSTIGD = Bekostigd. De instelling krijgt vanuit Rijkskas geld voor het verzorgen van die bepaalde opleiding.
indicatieNationaliteitsvoorwaardeSF	Boolean (J/N)	nee	Indicatie Nationaliteitsvoorwaarde SF geeft aan of de student gebruik (heeft ge)maakt van studiefinanciering. Of als dit niet het geval is, de student voldoet aan de nationaliteitsvoorwaarde of verblijfsvergunning, zoals genoemd in artikel 2.2 eerste lid van de WSF.
indicatieGBARelatie <sup>5</sup>	Boolean (J/N)	nee	Indicatie die aangeeft of er voor de betreffende persoon een GBA-relatie is.

<sup>5</sup> Zie eerdere voetnoot voor meer toelichting op deze indicatie.



## Recordsoort BRR: Bekostigingsresultaat resultaat

De records zijn oplopend gesorteerd op de combinatie BRIN/resultaatvolgnummer.

Omschrijving	Formaat + lengte	Verplicht	Definitie/toelichting
Recordsoort	Alfanum 3..3	ja	Aanduiding van het record dat geleverd wordt.  Waarde "BRR".
Burgerservicenummer	Alfanum 9..9	nee	Het burgerservicenummer (BSN) is het nummer dat de natuurlijke persoon uniek identificeert in overheidsadministraties. Indien nodig voorzien van voorloopnul.
Onderwijsnummer	Alfanum 9..9	nee	Het uniek identificerende nummer dat aan een onderwijsontvanger wordt toegekend indien deze niet of niet verifieerbaar over een BSN beschikt. Indien nodig voorzien van voorloopnul.
Brin	Alfanum 4..4	ja	Een unieke code voor een onderwijsinstelling Het BRIN bestaat uit 2 cijfers gevolgd door 2 hoofdletters
resultaatvolgnummer	Alfanum 20	ja	Een door de instelling aan het onderwijsresultaat toegekend volgnummer ten behoeve van de registratie van een onderwijsresultaat bij DUO. Het Resultaatvolgnummer moet per BRIN uniek zijn.  <b>Toelichting:</b> Het resultaatvolgnummer bestaat uit cijfers, hoofdletters (A-Z), kleine letters (a-z) of een combinatie daarvan.
Bekostigingsindicatie	Boolean (J/N)	ja	De Bekostigingsindicatie geeft aan of een inschrijving of graad in aanmerking komt voor bekostiging in de vorm van een subsidie.
CodeBekostigingstatus	Alfanum 50	ja	De codeBekostigingstatus geeft een nadere toelichting geeft op het wel of niet in aanmerking komen voor bekostiging van een inschrijving of graad. Mag alleen kleine letters bevatten.  Alle statussen oplopend gesorteerd gescheiden door komma's, dus bv. na,ti
opleidingscode	Alfanum 5..5	ja	De code van de opleiding volgens de ISAT-codering.  Ihkv. Experiment vraagfinanciering: AD opleidingen range 80900 – 80999 BA opleidingen range 81020 – 81499  De opleiding waarvoor de student is ingeschreven of ingeschreven is geweest.
opleidingsniveau	Alfanum 6	ja	Een unieke code voor het opleidingsniveau ten behoeve van het Hoger Onderwijs. Waardelijst: HBO-AD = HBO Associate Degree HBO-BA = HBO Bachelor
opleidingsfase	Alfanum 1..1	ja	Aanduiding van een deel van opleiding.  A = Associate Degree B = Bachelor D = Propedeuse bachelor
eersteGraad	Boolean (J/N)	ja	Eerste graad geeft aan of het onderwijsresultaat voor bekostiging in aanmerking moet worden genomen.  <b>Toelichting:</b> Bij meerdere eerste graden bepalen de toeleverende instellingen onderling welke graad van een student een eerste graad betreft.  <b>Aanvullende opmerking:</b> Voor een propedeutische graad is dit gegeven altijd gevuld met "N".
datumDiploma	Datum (jjjjmdd)	ja	De datum waarop de student de graad heeft behaald.



Omschrijving	Formaat + lengte	Verplicht	Definitie/toelichting
onderwijsvorm	Alfanum 2..2	ja	Uitputtende lijst ten behoeve van het Hoger Onderwijs voor de manier waarop de kennisoverdracht is ingericht wat betreft fysieke aanwezigheid op de onderwijslocatie en de duur daarvan.  Waardelijst: DT = Deeltijd DU = Duaal  De onderwijsvorm waarin de student is ingeschreven of ingeschreven is geweest
datumEersteAanlevering	Datum 8 (jjjjmdd)	ja	Datum waarop de inschrijving voor het eerst bij DUO is ontvangen.
opleidingOnderdeel	Alfanum 32	nee	Het onderdeel van het Hoger Onderwijs waarbij de opleiding hoort. Waardelijst: GEZONDHEIDSZORG = Gezondheidszorg TECHNIEK = Techniek
bekostigingscode	Alfanum 14	nee	Geeft aan of er sprake is van een bekostiging. Waardelijst: BEKOSTIGD = Bekostigd. De instelling krijgt vanuit Rijks kas geld voor het verzorgen van die bepaalde opleiding.
indicatieSectorLG	Boolean (J/N)	nee	Geeft aan of de opleiding van de deelname of van het resultaat een opleiding in de sector LG betreft.
indicatieNationaliteitsvoorwaardeSF	Boolean (J/N)	nee	Indicatie Nationaliteitsvoorwaarde SF geeft aan of de student gebruik (heeft ge)maakt van studiefinanciering. Of als dit niet het geval is, de student voldoet aan de nationaliteitsvoorwaarde of verblijfsvergunning, zoals genoemd in artikel 2.2 eerste lid van de WSF.
indicatieGBARelatie <sup>6</sup>	Boolean (J/N)	nee	Indicatie die aangeeft of er voor de betreffende persoon een GBA-relatie is.

### Recordsoort SLR: Sluitrecord

Omschrijving	Formaat + lengte	Verplicht	Definitie/toelichting
Recordsoort	Alfanum 3..3	ja	Aanduiding van het record dat geleverd wordt.  Waarde "SLR".
AantalBLBrecords	Numeriek 12	Ja	Totaal aantal records van het type BLB
AantalBRDrecords	Numeriek 12	Ja	Totaal aantal records van het type BRD
AantalBRRrecords	Numeriek 12	ja	Totaal aantal records van het type BRR

<sup>6</sup> Zie eerdere voetnoot voor meer informatie over deze indicatie.



## Code Bekostigingstatus

Waarden 'codeBekostigingstatus'

Waarde	Betekenis
cg	De student voldoet niet aan de voorwaarden voor wettelijk collegegeld
ex	Het betreft een extraneus-inschrijving.
jl	Het betreft geen opleiding van 'eerste inschrijving' ('eerste inschrijving' is 'N').
nb	De student heeft al eerder een BA graad behaald.
nl	Aangeleverd met de markering om niet te bekostigen.
nm	Graad zonder bijbehorende op datum diploma bekostigde VF inschrijving
np	Het betreft een behaalde graad die niet voor bekostiging in aanmerking komt (Opleidingsfase = P of D of A).
nr	De student voldoet niet aan nationaliteitsvereiste.
nv	Graad zonder bekostigde VF inschrijving met een zelfde opleidingscode
va	De student heeft het toegestane aantal bekostigde VF inschrijvingen verbruikt
vf	De inschrijving wordt bekostigd
vg	De graad wordt bekostigd



## 11. Bestandsbeschrijving overzicht bekostigingsonderzoek voor niet-bekostigde instellingen

### Definitie

Het bestand bevat een overzicht bekostigingsonderzoek in het kader van Vraagfinanciering (OBO-VF) voor één instelling. Dit overzicht bestaat uit alle inschrijvingen (deelnames) en graden (resultaten) die van belang zijn voor het te bekostigen kwartaal.

De kwartalen zijn:

- a. september tot en met november;
- b. december tot en met februari;
- c. maart tot en met mei;
- d. juni tot en met augustus.

Alle inschrijvingen en graden die in het te bekostigen kwartaal zijn aangeleverd (op basis van datum aanlevering) zijn opgenomen in de OBO. Verder zijn van alle betrokken personen de benodigde persoonsgegevens (w.o. nationaliteit, verblijfstitel- en verblijfsdocument) opgenomen.

Voor niet-bekostigde instellingen geldt dat het correspondentienummer als identificerend persoonsgegeven is opgenomen.

### Doel en gebruik

Het doel van dit bestand is om inzicht te geven in alle inschrijvingen en graden die relevant zijn voor het te bekostigen kwartaal.

Dit bestand (de OBO) bevat geen informatie over de bekostigingstatus (welke inschrijvingen bekostigd worden); in het bestand is alleen de basis voor de bekostigingsberekening opgenomen. De OBO bevat dus alleen de aangeleverde inschrijvingen en kan als 'ter info' worden beschouwd.

Het analysebestand (hoofdstuk 12) bevat informatie over de bekostigingstatus van de aangeleverde inschrijvingen en graden.

### Beheeraspecten

Het bestand mag geen lege records of onverwachte tekens zoals tabs bevatten.

Karakterset: UTF-8.

### Bestandsnaam

Bestandsnaam: OBOVF\_99XX\_EEJMMDD.CSV

Uitleg definitie bestandsnaam:

99XX = BRIN

EEJMMDD = Datum waarop het overzicht is aangevraagd



## Formaat

Het bestand bevat de volgende recordsoorten:

- VLP = Voorlooprecord
- PER = Persoonsgegevens
- NAT = Nationaliteitsgegevens
- VBT = Verblijfstitelgegevens
- VBV = Verblijfsvergunninggegevens
- ISG = Inschrijvings- (deelname-)gegevens
- GRD = Graad- (resultaat-)gegevens
- CTR = Controletotalen record

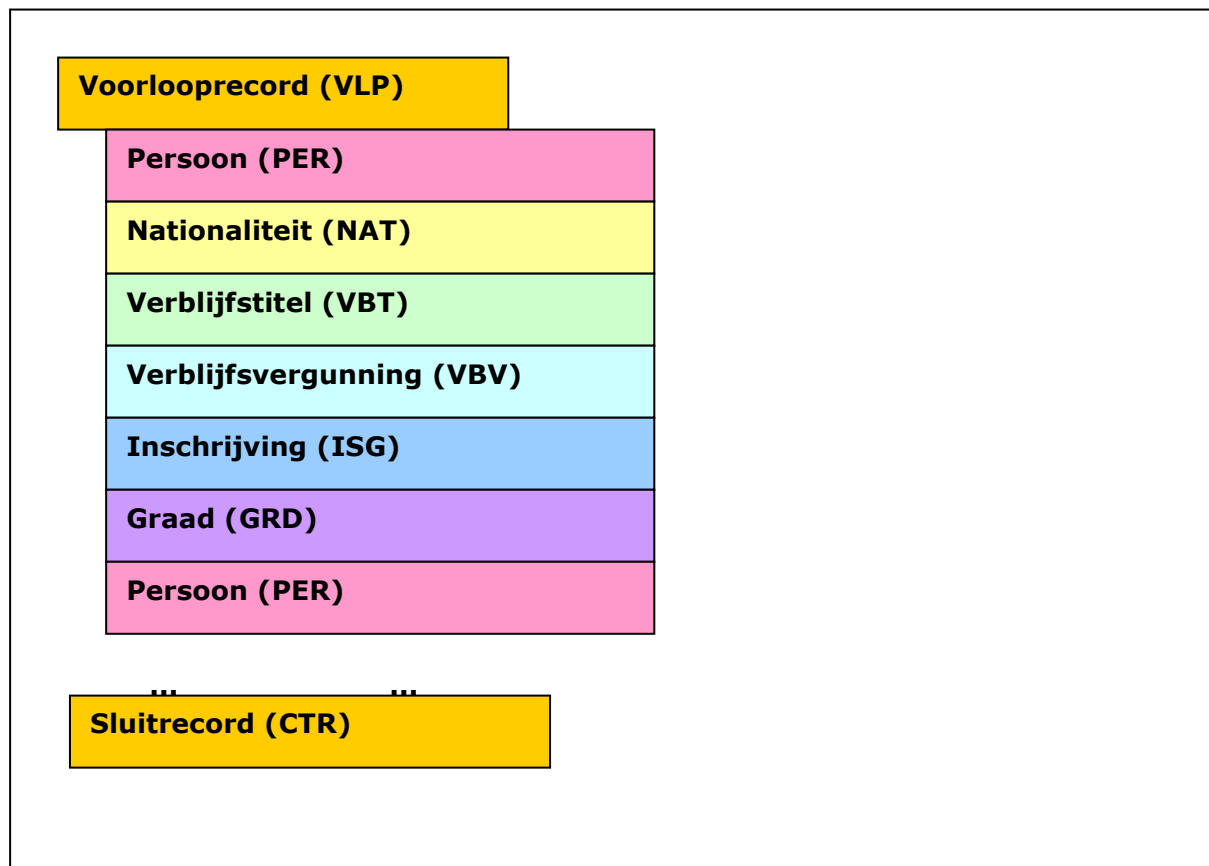



Het bestand is als volgt opgebouwd:

- Een voorlooprecord (**VLP**) met de aanvraaggegevens van het OBO-VF;
- Nul, één of meer records met persoonsgegevens (**PER**); Na elk PER-record volgen de overige records voor de betreffende persoon in de volgorde waarin ze hieronder genoemd staan:
  - Nul, één of meer **NAT**-records;
  - Nul, één of meer **VB**T-records;
  - Nul, één of meer **VB**V-records;
  - Nul, één of meer **IS**G-records;
  - Nul, één of meer **GR**D-records;
  - Voor een persoon zal er altijd op zijn minst één ISG- of één GRD-record zijn; Een persoon wordt alleen in het OBO-VF opgenomen als deze minstens één voor het te bekostigen kwartaal relevante inschrijving of graad heeft.
  - De records die betrekking hebben op dezelfde persoon zijn hebben alle hetzelfde burgerservice- en/of onderwijsnummer.
- Een sluitrecord met controletotalen (**CTR**).

De velden van een record worden gescheiden door een pipe-teken (|). Het eerste veld van een record geeft altijd de recordsoort aan.

De PER-records zijn oplopend gesorteerd op correspondentienummer.

#### **Datumformaat**

Datumvelden zijn in het formaat JJJJMMDD; Het betreft dus een numeriek veld van 8 posities lang. In de onderstaande beschrijving wordt dit in de kolom 'Formaat' aangegeven als 'Datum 8 (jjjjmdd)'.

#### **Datums m.b.t. periodegegevens persoon**

In de periodegegevens bij een persoon (nationaliteit en verblijfstitel) kunnen de begin- en einddatum onvolledig zijn en wel als volgt:

- Een begindatum kan in het geheel niet gevuld zijn (een einddatum hoeft ook niet gevuld te zijn, maar daarmee wordt aangegeven dat het gegeven nog steeds geldig is);
- Van zowel begin- als einddatum kunnen de dag of de dag en maand onbekend zijn, deze zijn dan vanuit de BRP gevuld met nullen.





## Beschrijving recordsoorten

### Recordsoort VLP: Voorlooprecord

Omschrijving	Formaat + lengte	Verplicht	Definitie/toelichting
Recordsoort	AN3..3	ja	Aanduiding van het record dat geleverd wordt. Waarde "VLP".
BRIN	AN4..4	ja	Een unieke code voor een onderwijsinstelling Het BRIN bestaat uit 2 cijfers gevolgd door 2 hoofdletters  Aanvullende opmerking: Het BRIN van de instelling waarvoor het overzicht bekostigingsoverzicht is aangevraagd.
BegindatumPeriode	AN8..8 (jjjjmmdd )	ja	De datum waarop het te bekostigen kwartaal start en waarbinnen de deelnames en graden vallen.
EinddatumPeriode	AN8..8 (jjjjmmdd )	ja	De datum waarop het te bekostigen kwartaal eindigt en waarbinnen de deelnames en graden vallen.
DatumAanvraag	AN8..8 (jjjjmmdd )	ja	De datum (jjjjmmdd) waarop het overzicht bekostigingsonderzoek-VF heeft gedraaid.

### Recordsoort PER: Persoon

Omschrijving	Formaat + lengte	Verplicht	Definitie/toelichting
Recordsoort	AN3..3	ja	Aanduiding van het record dat geleverd wordt. Waarde "PER".
Correspondentienummer	AN12..12	ja	De unieke aanduiding zoals toegekend door de DUO voor natuurlijke personen waarmee zij een relatie onderhoudt in het kader van haar dienstverlening.
Indicatie GBA-relatie <sup>7</sup>	Boolean (J/N)	ja	Indicatie die aangeeft of er voor de betreffende persoon een relatie met de BRP is.
Indicatie WSF-verbruik <sup>8</sup>	Boolean (J/N)	ja	Indicatie die aangeeft of een student voor enige maand recht op studiefinanciering heeft of heeft gehad.

<sup>7</sup>Deze indicatie geeft aan of persoonsgegevens (zoals nationaliteitsgegevens, van belang voor de bepaling van de nationaliteitsvoorwaarde) uit de BRP (de BasisRegistratiePersonen, voorheen: GBA) gebruikt worden. Om bekostigd te worden moet aan de nationaliteitsvoorwaarde worden voldaan. Komen de persoonsgegevens uit de BRP, dan is dit voldoende basis voor de accountantscontrole en zijn verdere bewijsstukken niet nodig. Zijn de persoonsgegevens niet afkomstig van de BRP (en heeft de instelling deze dus zelf aangeleverd) dan zal de accountant bewijsstukken van de instelling verlangen..

<sup>8</sup>Als de persoon al WSF verbruikt heeft, dan is dat een signaal dat de persoon ook al aan de nationaliteitsvoorwaarde heeft voldaan. Eventuele bewijsstukken zijn dan niet nodig, ook niet als de persoon niet in de BRP voorkomt.



## Recordsoort NAT: Nationaliteit

Alle nationaliteitsgegevens van de betreffende persoon, die geldig zijn op datum inschrijving of diplomadatum van de deelnames en resultaten in het te bekostigen kwartaal, worden in het bestand opgenomen.

Omschrijving	Formaat + lengte	Verplicht	Definitie/toelichting
Recordsoort	AN3..3	ja	Aanduiding van het record dat geleverd wordt.  Waarde "NAT".
Correspondentienummer	AN12..12	ja	De unieke aanduiding zoals toegekend door de DUO voor natuurlijke personen waarmee zij een relatie onderhoudt in het kader van haar dienstverlening.
Begindatum	AN8..8 (jjjjmdd)	ja	Eerste dag waarop de nationaliteit geldig is (jjjjmdd).  <b>Aanvullende opmerking:</b> Datum waarvan de dag of de maand niet bekend hoeft te zijn. Deze bevat(ten) dan 00.
Einddatum	AN8..8 (jjjjmdd)	nee	De datum waarop de nationaliteit zijn geldigheid verliest (jjjjmdd).  <b>Aanvullende opmerking:</b> Datum waarvan de dag of de maand niet bekend hoeft te zijn. Deze bevat(ten) dan 00.
Nationaliteitscode	AN4..4	ja	Een code voor de nationaliteit van een natuurlijke persoon.  <b>Toelichting:</b> LANDELIJKE TABEL: NATIONALITEIT (zie: <a href="https://publicaties.rvig.nl/Landelijke_tabellen">https://publicaties.rvig.nl/Landelijke_tabellen</a> )
Omschrijving nationaliteit	AN40	ja	De omschrijving van de nationaliteit van een natuurlijke persoon.

## Recordsoort VBT: Verblijfstitel

Alle verblijfstitelgegevens van de betreffende persoon, die geldig zijn op datum inschrijving of diplomadatum van de deelnames en resultaten in het te bekostigen kwartaal, worden in het bestand opgenomen.

Omschrijving	Formaat + lengte	Verplicht	Definitie/toelichting
Recordsoort	AN3..3	ja	Aanduiding van het record dat geleverd wordt.  Waarde "VBT".
Correspondentienummer	AN12..12	ja	De unieke aanduiding zoals toegekend door de DUO voor natuurlijke personen waarmee zij een relatie onderhoudt in het kader van haar dienstverlening.
Begindatum	AN8..8 (jjjjmdd)	ja	De datum (jjjjmdd) waarop de verblijfstitel zijn geldigheid krijgt.  <b>Aanvullende opmerking:</b> Datum waarvan de dag of de maand niet bekend hoeft te zijn. Deze bevat(ten) dan 00.
Einddatum	AN8..8 (jjjjmdd)	nee	De datum (jjjjmdd) waarop de verblijfstitel zijn geldigheid verliest.  <b>Aanvullende opmerking:</b> Datum waarvan de dag of de maand niet bekend hoeft te zijn. Deze bevat(ten) dan 00.



Omschrijving	Formaat + lengte	Verplicht	Definitie/toelichting
Verblijfstitelcode <sup>9</sup>	AN4..4	ja	Een code die aangeeft over welke verblijfsrechtelijke status de natuurlijke persoon beschikt  <b>Toelichting:</b> LANDELIJKE TABEL: VERBLIJFSRECHT (zie <a href="https://publicaties.rvig.nl/Landelijke_tabellen">https://publicaties.rvig.nl/Landelijke_tabellen</a> )
Omschrijving verblijfstitel	AN100	ja	Omschrijving van de verblijfsrechtelijke status die de natuurlijke persoon heeft

### Recordsoort VBV: Verblijfsvergunning

Alle verblijfsvergunninggegevens van de betreffende persoon, die geldig zijn op datum inschrijving of diplomadatum van de deelnames en resultaten in het te bekostigen kwartaal, worden in het bestand opgenomen.

Omschrijving	Formaat + lengte	Verplicht	Definitie/toelichting
Recordsoort	AN3..3	ja	Aanduiding van het record dat geleverd wordt.  Waarde "VBV".
Correspondentienummer	AN12..12	ja	De unieke aanduiding zoals toegekend door de DUO voor natuurlijke personen waarmee zij een relatie onderhoudt in het kader van haar dienstverlening.
Begindatum	AN8..8 (jjjjmdd)	ja	De datum waarop het verblijfsdocument zijn geldigheid krijgt (jjjjmdd).
Einddatum	AN8..8 (jjjjmdd)	nee	De datum waarop het verblijfsdocument zijn geldigheid verliest (jjjjmdd).
Type verblijfsvergunning	AN1	ja	Aanduiding van het type verblijfsdocument in de communicatie met HO-Instellingen en Studielink  <b>Mogelijke waarden:</b> 1 = Verblijfsdocument type I die voldoet aan nationaliteitsvoorwaarde WSF2000 2 = Verblijfsdocument type II die voldoet aan nationaliteitsvoorwaarde WSF2000 3 = Verblijfsdocument type III die voldoet aan nationaliteitsvoorwaarde WSF2000 4 = Verblijfsdocument type IV die voldoet aan nationaliteitsvoorwaarde WSF2000 5 = Verblijfsdocument type EU/EER, die voldoet aan nationaliteitsvoorwaarde WSF2000 9 = Verblijfsvergunning voldoet niet aan nationaliteitsvoorwaarde WSF 2000
Omschrijving verblijfsvergunning	AN150	ja	Omschrijving van het verblijfsdocument
Voldoet aan beperking WSF2000 <sup>10</sup>	Booleaan (J/N)	ja	Indicatie die aangeeft of het verblijfsdocument voldoet aan de beperkingen zoals bedoeld in artikel 3 lid 1 van <a href="#">het Besluit Studiefinanciering 2000 (BSF)</a> .

<sup>9</sup> Voor verblijfstitels met code 21, 22, 23, 24 en 35 geldt dat er evt. extra documentatie geleverd moet worden ten aanzien van het verblijfsdoel. DUO kan hierover advies geven.

<sup>10</sup> Wordt bepaald aan de hand van de rubriek 'type verblijfsvergunning'



## Recordsoort ISG: Inschrijving

Alle inschrijvingen van de betreffende persoon die geldig zijn in het te bekostigen kwartaal, worden in het bestand opgenomen.

Omschrijving	Formaat + lengte	Verplicht	Definitie/toelichting
Recordsoort	AN3..3	ja	Aanduiding van het record dat geleverd wordt.  Waarde "ISG".
Correspondentienummer	AN12..12	ja	De unieke aanduiding zoals toegekend door de DUO voor natuurlijke personen waarmee zij een relatie onderhoudt in het kader van haar dienstverlening.
Inschrijvingsvolgnummer	AN20	ja	Een door de instelling aan de inschrijving toegekend volgnummer ten behoeve van de registratie van een inschrijving bij DUO. Het inschrijvingsvolgnummer moet per BRIN uniek zijn.  <b>Toelichting:</b> Het inschrijvingsvolgnummer bestaat uit cijfers, hoofdletters (A-Z), kleine letters (a-z) of een combinatie daarvan.
Inschrijvingsvorm	AN1	ja	Inschrijvingsvorm is een indicatie die aangeeft in welke vorm een student een opleiding wil volgen.  <b>Mogelijke waarden:</b> E = Extraneus S = Student
Datum inschrijving	AN8..8 (jjjjmdd)	ja	De datum vanaf wanneer de betrokkene is ingeschreven (jjjjmdd)
Datum uitschrijving	AN8..8 (jjjjmdd)	nee	De datum waarop de betrokkene is uitgeschreven  <b>Aanvullende opmerking:</b> De laatste datum waarop de inschrijving daadwerkelijk actief was (jjjjmdd).
Eerste inschrijving	Boolean (J/N)	ja	Eerste inschrijving geeft aan of het om de opleiding van eerste inschrijving van de student gaat, te weten: 1° opleiding waarvoor een student het collegegeld, bedoeld in de artikelen 7.43, eerste lid, van de wet, is verschuldigd en waarvoor geen vermindering of vrijstelling van het betalen van collegegeld op grond van de wet is verkregen, tenzij er sprake is van een vermindering als bedoeld in artikel 7.48, derde en vierde lid, of, 2° opleiding waarvoor een persoon die het collegegeld, bedoeld in artikelen 7.43, tweede lid of 7.44 van de wet is verschuldigd, zich als eerste heeft ingeschreven.  <b>Toelichting:</b> Bij meerdere eerste inschrijvingen bepalen de toeleverende instellingen onderling welke inschrijving van een student een eerste inschrijving betreft.
Datum eerste aanlevering	AN8..8 (jjjjmdd)	ja	Datum waarop de inschrijving voor het eerst bij DUO is ontvangen (jjjjmdd).
Onderwijsvorm	AN2..2	ja	Uitputtende lijst ten behoeve van het Hoger Onderwijs voor de manier waarop de kennisoverdracht is ingericht wat betreft fysieke aanwezigheid op de onderwijslocatie en de duur daarvan.  <b>Mogelijke waarden:</b> DT = Deeltijd DU = Duaal
Opleidingscode	AN5..5	ja	De code van de opleiding volgens de ISAT-codering. Ikhv. Experiment vraagfinanciering: AD opleidingen range 80900 – 80999



Omschrijving	Formaat + lengte	Verplicht	Definitie/toelichting
Opleidingsfase	AN1	ja	BA opleidingen range 81020 – 81499 Aanduiding van een deel van opleiding.  <b>Mogelijke waarden:</b> A = Associate Degree B = Bachelor D = Propedeuse bachelor

### Recordsoort GRD: Graad

Alle graden van de betreffende persoon die geldig zijn in het te bekostigen kwartaal, worden in het bestand opgenomen.

Omschrijving	Formaat + lengte	Verplicht	Definitie/toelichting
Recordsoort	AN3..3	ja	Aanduiding van het record dat geleverd wordt.  Waarde "GRD".
Correspondentienummer	AN12..12	ja	De unieke aanduiding zoals toegekend door de DUO voor natuurlijke personen waarmee zij een relatie onderhoudt in het kader van haar dienstverlening.
Resultaatvolnummer	AN20	ja	Een door de instelling aan het onderwijsresultaat toegekend volgnummer ten behoeve van de registratie van een onderwijsresultaat bij DUO. Het Resultaatvolnummer moet per BRIN uniek zijn.  <b>Toelichting:</b> Het resultaatvolnummer bestaat uit cijfers, hoofdletters (A-Z), kleine letters (a-z) of een combinatie daarvan.
Eerste graad	Boolean (J/N)	ja	Eerste graad geeft aan of het onderwijsresultaat voor bekostiging in aanmerking moet worden genomen.  <b>Toelichting:</b> Bij meerdere eerste graden bepalen de toeleverende instellingen onderling welke graad van een student een eerste graad betreft.  <b>Aanvullende opmerking:</b> Voor een propedeutische graad is dit gegeven altijd gevuld met "N".
Datum diploma	AN8..8 (jjjjmddd)	ja	De datum waarop het diploma behaald is (jjjjmddd).
Datum eerste aanlevering	AN8..8 (jjjjmddd)	ja	Datum waarop de graad voor het eerst bij DUO is ontvangen (jjjjmddd).
Onderwijsvorm	AN2..2	ja	Uitputtende lijst ten behoeve van het Hoger Onderwijs voor de manier waarop de kennisoverdracht is ingericht wat betreft fysieke aanwezigheid op de onderwijslocatie en de duur daarvan.  <b>Mogelijke waarden:</b> DT = Deeltijd DU = Duaal
Opleidingscode	AN5..5	ja	De code van de opleiding volgens de ISAT-codering. Ihkv. Experiment vraagfinanciering: AD opleidingen range 80900 – 80999 BA opleidingen range 81020 – 81499
Opleidingsfase	AN1	ja	Aanduiding van een deel van opleiding.  <b>Mogelijke waarden:</b> A = Associate Degree B = Bachelor D = Propedeuse bachelor



### Recordsoort CTR: Controletotalen record

Omschrijving	Formaat + lengte	Verplicht	Definitie/toelichting
Recordsoort	AN3..3	ja	Aanduiding van het record dat geleverd wordt.  Waarde "CTR".
Totaal opleidingscode	N12	ja	Totaal van alle opleidingscodes van alle inschrijvingen en graden die in het overzicht bekostigingsonderzoek zijn opgenomen.  Dit is dus het totaal van alle opleidingscodes uit alle ISG- en GRD-records.
Totaal aantal inschrijvingen	N12	ja	Totaal aantal inschrijvingen (deelnames) dat in het overzicht bekostigingsonderzoek is opgenomen.  Dit is dus het aantal ISG-records.
Totaal aantal graden	N12	ja	Totaal aantal graden (resultaten) dat in het overzicht bekostigingsonderzoek is opgenomen.  Dit is dus het aantal GRD-records.
Totaal generaal	N12	ja	De waarden van het de controletotalen totaal opleidingscode, totaal aantal inschrijvingen en totaal aantal graden opgeteld.



## 12. Bestandsbeschrijving Analysebestand concept-definitieve bekostiging voor niet-bekostigde instellingen

### Definitie

Dit analysebestand bevat van alle inschrijvingen (deelnames) en graden (resultaten) die van belang zijn voor het aangevraagde bekostigingskwartaal, het resultaat van de bepaling van de bekostigingstatus, met de daarbij horende grondslag.

Voor niet-bekostigde instellingen geldt dat het correspondentienummer als identificerend gegeven is opgenomen

### Doel en gebruik

Het doel van dit bestand is om inzicht te geven in de resultaten van de concept-definitieve bekostiging.

### Beheeraspecten

Het bestand mag geen lege records of onverwachte tekens zoals tabs bevatten.

Karakterset: UTF-8.

### Bestandsnaam

Bestandsnaam: CDBKVF\_ EEJJMMDD\_ EEJJMMDD \_99XX.CSV

Uitleg definitie bestandsnaam:

CDBKVF	=	Concept definitieve bekostiging-VF
EEJJMMDD	=	begindatum bekostigingskwartaal
EEJJMMDD	=	aanmaakdatum
99XX	=	BRIN (bestemming van het bestand)

### Formaat

Het bestand bevat de volgende recordsoorten:

- VLP = Voorlooprecord
- BLB = Bekostigingsloopbaan student
- BRD = Bekostigingsresultaat deelname
- BRR = Bekostigingsresultaat resultaat
- SLR = Sluitrecord



Het bestand is als volgt opgebouwd:

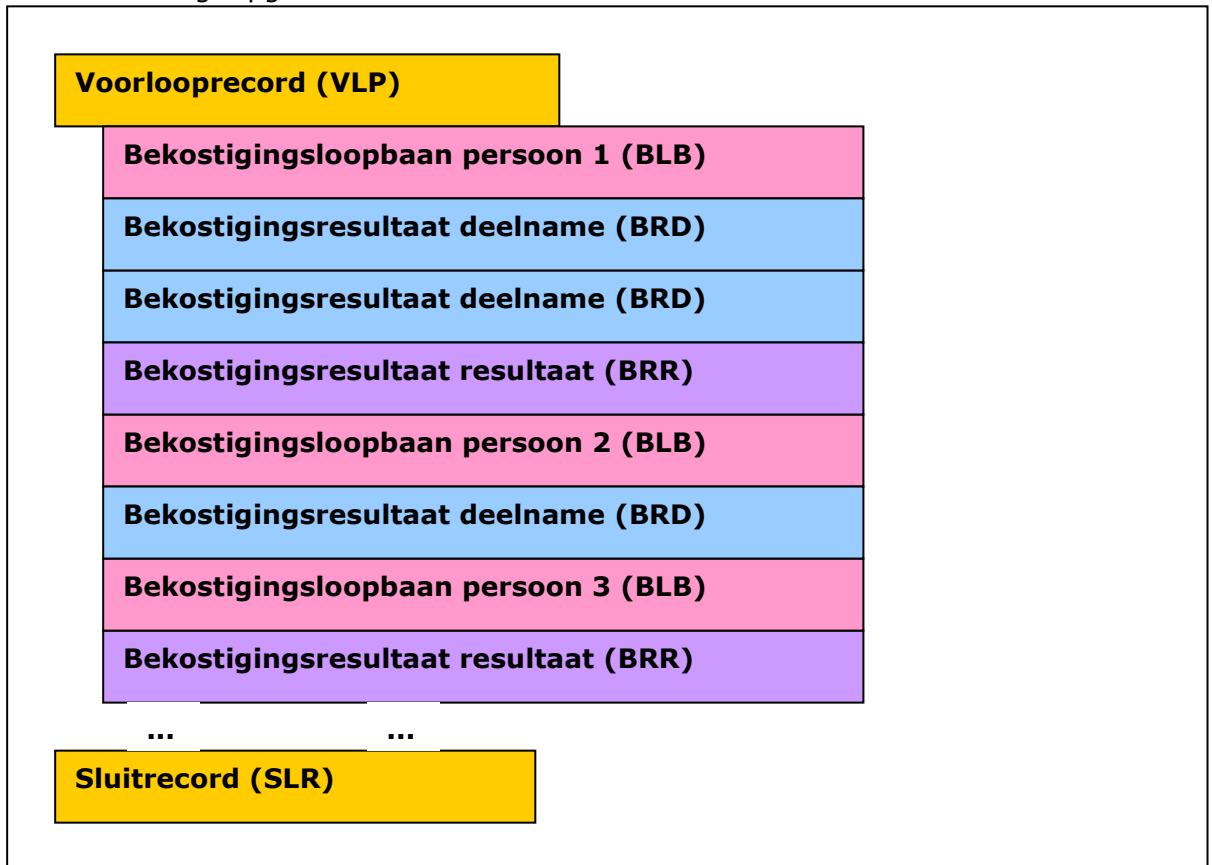

- Een voorlooprecord (**VLP**);
- Setjes van alle records met de bekostiging van de betrokken persoon. De persoon wordt opgenomen indien hij minimaal één bekostigingsresultaat voor een deelname of resultaat heeft bij de betrokken BRIN.
  - Nul of één **BLB**-record;
  - Nul, één of meer **BRD**-records; Dit zijn alle bekostigingsresultaten van in het bekostigingskwartaal beoordeelde deelnames.
  - Nul, één of meer **BRR**-records; Dit zijn alle bekostigingsresultaten van in het bekostigingskwartaal beoordeelde resultaten.
  - Voor een persoon zal er altijd op zijn minst één BRD- of één BRR-record zijn;
  - De records die betrekking hebben op dezelfde persoon zijn hebben alle hetzelfde burgerservice- en/of onderwijsnummer.
- Een sluitrecord (**SLR**) met de aantallen BLB, BRD, BRR.

De velden van een record worden gescheiden door een pipe-teken (|). Het eerste veld van een record geeft altijd de recordsoort aan.

De BLB-records zijn oplopend gesorteerd op correspondentienummer.

### Datumformaat

Datumvelden zijn in het formaat JJJJMMDD; Het betreft dus een numeriek veld van 8 posities lang. In de onderstaande beschrijving wordt dit in de kolom 'Formaat' aangegeven als 'Datum 8 (jjjjmdd)'.





## Beschrijving recordsoorten

### Recordsoort VLP: Voorlooprecord

Omschrijving	Formaat + lengte	Verplicht	Definitie/toelichting
Recordsoort	Alfanum 3..3	ja	Aanduiding van het record dat geleverd wordt. Waarde "VLP".
BRIN	Alfanum 4..4	ja	Een unieke code voor een onderwijsinstelling Het BRIN bestaat uit 2 cijfers gevolgd door 2 hoofdletters
begindatumPeriode	Datum 8 (jjjjmmdd)	ja	De startdatum van de te bekostigen periode waarin de deelnames en resultaten kunnen liggen
einddatumPeriode	Datum 8 (jjjjmmdd)	ja	De einddatum van de te bekostigen periode waarin de deelnames en resultaten kunnen liggen
Datum aanmaak	Datum 8 (jjjjmmdd)	ja	De datum waarop het analysebestand is aangemaakt

### Recordsoort BLB: Bekostigingsloopbaan student

Omschrijving	Formaat + lengte	Verplicht	Definitie/toelichting
Recordsoort	Alfanum 3..3	ja	Aanduiding van het record dat geleverd wordt. Waarde "BLB".
Correspondentienummer	AN12..12	ja	De unieke aanduiding zoals toegekend door de DUO voor natuurlijke personen waarmee zij een relatie onderhoudt in het kader van haar dienstverlening.
DatumGraadBehaaldBa	Datum 8 (jjjjmmdd)	Nee	De datum waarop de vroegste (eerste) graad voor bepaald type opleiding (Bachelor, Bachelor in de LG-sector) of daaraan gelijkgestelde opleiding is behaald.
DatumGraadBehaaldBa LG	Datum 8 (jjjjmmdd)	Nee	Idem
AantalBekostigdeModules	Numeriek 2	Ja	Het aantal bekostigde modules van een student in het kader van het experiment vraagfinanciering ongeacht het type opleiding

### Recordsoort BRD: Bekostigingsresultaat deelname

De records zijn olopend gesorteerd op de combinatie BRIN/inschrijvingsvolnummer.

Omschrijving	Formaat + lengte	Verplicht	Definitie/toelichting
Recordsoort	Alfanum 3..3	ja	Aanduiding van het record dat geleverd wordt. Waarde "BRD".
Correspondentienummer	AN12..12	ja	De unieke aanduiding zoals toegekend door de DUO voor natuurlijke personen waarmee zij een relatie onderhoudt in het kader van haar dienstverlening.
Brin	Alfanum 4..4	ja	Een unieke code voor een onderwijsinstelling Het BRIN bestaat uit 2 cijfers gevolgd door 2 hoofdletters
Inschrijvingsvolnummer	Alfanum 20	ja	Een door de instelling aan de inschrijving toegekend volgnummer ten behoeve van de registratie van een inschrijving bij DUO. Het inschrijvingsvolnummer moet per BRIN uniek zijn. <b>Toelichting:</b> Het inschrijvingsvolnummer bestaat uit cijfers, hoofdletters (A-Z), kleine letters (a-z) of een combinatie daarvan.
Bekostigingsindicatie	Boolean (J/N)	ja	De Bekostigingsindicatie geeft aan of een inschrijving of graad in aanmerking komt voor bekostiging in de vorm van een subsidie.



Omschrijving	Formaat + lengte	Verplicht	Definitie/toelichting
CodeBekostigingstatus	Alfanum 50	ja	De codeBekostigingstatus geeft een nadere toelichting geeft op het wel of niet in aanmerking komen voor bekostiging van een inschrijving of graad. Mag alleen kleine letters bevatten.  Alle statussen oplopend gesorteerd gescheiden door komma's, dus bv. na,ti
opleidingscode	Alfanum 5..5	ja	De code van de opleiding volgens de ISAT-codering.  Ihkv. Experiment vraagfinanciering: AD opleidingen range 80900 – 80999 BA opleidingen range 81020 – 81499  De opleiding waarvoor de student is ingeschreven of ingeschreven is geweest.
opleidingsniveau	Alfanum 6	ja	Een unieke code voor het opleidingsniveau ten behoeve van het Hoger Onderwijs. Waardelijst: HBO-AD = HBO Associate Degree HBO-BA = HBO Bachelor
opleidingsfase	Alfanum 1..1	ja	Aanduiding van een deel van opleiding.  A = Associate Degree B = Bachelor D = Propedeuse bachelor
datumInschrijving	Datum (jjjjmmdd)	ja	De datum waarop de student is ingeschreven.
datumUitschrijving	Datum (jjjjmmdd)	ja	De datum tot wanneer de inschrijving loopt.
eersteInschrijving	Boolean (J/N)	ja	Eerste inschrijving geeft aan of het om de opleiding van eerste inschrijving van de student gaat, te weten: 1° opleiding waarvoor een student het collegegeld, bedoeld in de artikelen 7.43, eerste lid, van de wet, is verschuldigd en waarvoor geen vermindering of vrijstelling van het betalen van collegegeld op grond van de wet is verkregen, tenzij er sprake is van een vermindering als bedoeld in artikel 7.48, derde en vierde lid, of, 2° opleiding waarvoor een persoon die het collegegeld, bedoeld in artikelen 7.43, tweede lid of 7.44 van de wet is verschuldigd, zich als eerste heeft ingeschreven.  <b>Toelichting:</b> Bij meerdere eerste inschrijvingen bepalen de toeleverende instellingen onderling welke inschrijving van een student een eerste inschrijving betreft.
inschrijvingsvorm	Alfanum 1..1	ja	Inschrijvingsvorm is een indicatie die aangeeft in welke vorm een student een opleiding wil volgen.  Waardelijst: E = Extraneus S = Student
onderwijsvorm	Alfanum 2..2	ja	Uitputtende lijst ten behoeve van het Hoger Onderwijs voor de manier waarop de kennisoverdracht is ingericht wat betreft fysieke aanwezigheid op de onderwijslocatie en de duur daarvan.  Waardelijst: DT = Deeltijd DU = Duaal  De onderwijsvorm waarin de student is ingeschreven of ingeschreven is geweest
datumEersteAanlevering	Datum 8 (jjjjmmdd)	ja	Datum waarop de inschrijving voor het eerst bij DUO is ontvangen.
opleidingOnderdeel	Alfanum 32	Nee	Het onderdeel van het Hoger Onderwijs waarbij de opleiding hoort.



Omschrijving	Formaat + lengte	Verplicht	Definitie/toelichting
			Waardelijst: GEZONDHEIDSZORG = Gezondheidszorg TECHNIEK = Techniek
bekostigingscode	Alfanum 14	nee	Geeft aan of er sprake is van een bekostiging. Waardelijst: BEKOSTIGD = Bekostigd. De instelling krijgt vanuit Rijks kas geld voor het verzorgen van die bepaalde opleiding.
indicatieNationaliteitsvo orwaardeSF	Boolean (J/N)	nee	Indicatie Nationaliteitsvoorwaarde SF geeft aan of de student gebruik (heeft ge)maakt van studiefinanciering. Of als dit niet het geval is, de student voldoet aan de nationaliteitvoorwaarde of verblijfsvergunning, zoals genoemd in artikel 2.2 eerste lid van de WSF.
indicatieGBARelatie <sup>11</sup>	Boolean (J/N)	nee	Indicatie die aangeeft of er voor de betreffende persoon een GBA-relatie is.

### Recordsoort BRR: Bekostigingsresultaat resultaat

De records zijn olopend gesorteerd op de combinatie BRIN/resultaatvolnummer.

Omschrijving	Formaat + lengte	Verplicht	Definitie/toelichting
Recordsoort	Alfanum 3..3	ja	Aanduiding van het record dat geleverd wordt. Waarde "BRR".
Correspondentie- nummer	AN12..12	ja	De unieke aanduiding zoals toegekend door de DUO voor natuurlijke personen waarmee zij een relatie onderhoudt in het kader van haar dienstverlening.
Brin	Alfanum 4..4	ja	Een unieke code voor een onderwijsinstelling Het BRIN bestaat uit 2 cijfers gevolgd door 2 hoofdletters
resultaatvolnummer	Alfanum 20	ja	Een door de instelling aan het onderwijsresultaat toegekend volnummer ten behoeve van de registratie van een onderwijsresultaat bij DUO. Het Resultaatvolnummer moet per BRIN uniek zijn.  <b>Toelichting:</b> Het resultaatvolnummer bestaat uit cijfers, hoofdletters (A-Z), kleine letters (a-z) of een combinatie daarvan.
Bekostigingsindicatie	Boolean (J/N)	ja	De Bekostigingsindicatie geeft aan of een inschrijving of graad in aanmerking komt voor bekostiging in de vorm van een subsidie.
CodeBekostigingstatus	Alfanum 50	ja	De codeBekostigingstatus geeft een nadere toelichting geeft op het wel of niet in aanmerking komen voor bekostiging van een inschrijving of graad. Mag alleen kleine letters bevatten.  Alle statussen olopend gesorteerd gescheiden door kommata, dus bv. na,ti
opleidingscode	Alfanum 5..5	ja	De code van de opleiding volgens de ISAT-codering.  Ihkv. Experiment vraagfinanciering: AD opleidingen range 80900 – 80999 BA opleidingen range 81020 – 81499  De opleiding waarvoor de student is ingeschreven of ingeschreven is geweest.
opleidingsniveau	Alfanum 6	ja	Een unieke code voor het opleidingsniveau ten behoeve van het Hoger Onderwijs. Waardelijst: HBO-AD = HBO Associate Degree HBO-BA = HBO Bachelor
opleidingsfase	Alfanum 1..1	ja	Aanduiding van een deel van opleiding.

<sup>11</sup> Zie eerdere voetnoot voor meer informatie over deze indicatie.



Omschrijving	Formaat + lengte	Verplicht	Definitie/toelichting
			A = Associate Degree B = Bachelor D = Propedeuse bachelor
eersteGraad	Boolean (J/N)	ja	Eerste graad geeft aan of het onderwijsresultaat voor bekostiging in aanmerking moet worden genomen.  <b>Toelichting:</b> Bij meerdere eerste graden bepalen de toeleverende instellingen onderling welke graad van een student een eerste graad betreft.  <b>Aanvullende opmerking:</b> Voor een propedeutische graad is dit gegeven altijd gevuld met "N".
datumDiploma	Datum (jjjjmdd)	ja	De datum waarop de student de graad heeft behaald.
onderwijsvorm	Alfanum 2..2	ja	Uitputtende lijst ten behoeve van het Hoger Onderwijs voor de manier waarop de kennisoverdracht is ingericht wat betreft fysieke aanwezigheid op de onderwijslocatie en de duur daarvan.  Waardelijst: DT = Deeltijd DU = Duaal  De onderwijsvorm waarin de student is ingeschreven of ingeschreven is geweest
datumEersteAanleverin g	Datum 8 (jjjjmdd)	ja	Datum waarop de inschrijving voor het eerst bij DUO is ontvangen.
opleidingOnderdeel	Alfanum 32	nee	Het onderdeel van het Hoger Onderwijs waarbij de opleiding hoort. Waardelijst: GEZONDHEIDSZORG = Gezondheidszorg TECHNIEK = Techniek
bekostigingscode	Alfanum 14	nee	Geeft aan of er sprake is van een bekostiging. Waardelijst: BEKOSTIGD = Bekostigd. De instelling krijgt vanuit Rijks kas geld voor het verzorgen van die bepaalde opleiding.
indicatieSectorLG	Boolean (J/N)	nee	Geeft aan of de opleiding van de deelname of van het resultaat een opleiding in de sector LG <sup>12</sup> betreft.
indicatieNationaliteitsvo orwaardeSF	Boolean (J/N)	nee	Indicatie Nationaliteitsvoorwaarde SF geeft aan of de student gebruik (heeft ge)maakt van studiefinanciering. Of als dit niet het geval is, de student voldoet aan de nationaliteitsvoorwaarde of verblijfsvergunning, zoals genoemd in artikel 2.2 eerste lid van de WSF.
indicatieGBARelatie <sup>13</sup>	Boolean (J/N)	nee	Indicatie die aangeeft of er voor de betreffende persoon een GBA-relatie is.

### Recordsoort SLR: Sluitrecord

Omschrijving	Formaat + lengte	Verplicht	Definitie/toelichting
Recordsoort	Alfanum 3..3	ja	Aanduiding van het record dat geleverd wordt.  Waarde "SLR".
AantalBLBrecords	Numeriek 12	Ja	Totaal aantal records van het type BLB
AantalBRDrecords	Numeriek 12	Ja	Totaal aantal records van het type BRD
AantalBRRrecords	Numeriek 12	ja	Totaal aantal records van het type BRR

<sup>12</sup> Deze indicatie geeft aan of er sprake is van een opleiding in de sector Gezondheidszorg of Onderwijs. Deze indicatie is vooral van belang bij de 'reguliere' bekostiging; een verdere toelichting is opgenomen in het PVE HO-instellingen.

<sup>13</sup> Zie eerdere voetnoot voor meer informatie over deze indicatie.



## Code Bekostigingstatus

Waarden 'codeBekostigingstatus'

Waarde	Betekenis
cg	De student voldoet niet aan de voorwaarden voor wettelijk collegegeld
ex	Het betreft een extraneus-inschrijving.
jl	Het betreft geen opleiding van 'eerste inschrijving' ('eerste inschrijving' is 'N').
nb	De student heeft al eerder een BA graad behaald.
nl	Aangeleverd met de markering om niet te bekostigen.
nm	Graad zonder bijbehorende op datum diploma bekostigde VF inschrijving
np	Het betreft een behaalde graad die niet voor bekostiging in aanmerking komt (Opleidingsfase = P of D of A).
nr	De student voldoet niet aan nationaliteitsvereiste.
nv	Graad zonder bekostigde VF inschrijving met een zelfde opleidingscode
va	De student heeft het toegestane aantal te bekostigen VF inschrijvingen verbruikt
vf	De VF inschrijving wordt bekostigd
vg	De graad wordt bekostigd



## 13. Bestandsbeschrijving Historische bekostiging vraagfinanciering voor bekostigde HO-instellingen

### Definitie

Het bestand bevat de historische bekostiging voor één instelling. Dit historisch bestand bevat alle deelnames (inschrijvingen) en resultaten (graden) die van belang zijn geweest voor alle definitieve vraagfinancieringskwartalen in het verleden en bijbehorende statussen.

### Doel en gebruik

Het doel van dit bestand is om een gedetailleerd inzicht te geven, in welke inschrijvingen en graden allemaal zijn bekostigd en, indien ze niet zijn bekostigd, waarom niet. Het historisch bestand kan gebruikt worden voor analysedoeleinden.

### Beheeraspecten

Het bestand mag geen lege records of onverwachte tekens zoals tabs bevatten.

Karakterset: UTF-8.

### Bestandsnaam

Bestandsnaam: `TTTTTT_EEJJMMDD_EEJJMMDD_99XX.CSV`

Uitleg definitie bestandsnaam:

- TTTTTT = type levering: HSBKVF (voor historische bekostiging vraagfinanciering)
- EEJJMMDD = begindatum laatste definitieve vraagfinancieringskwartaal
- EEJJMMDD = aanmaakdatum
- 99XX = BRIN (bestemming van het bestand)

### Formaat

Het bestand bevat de volgende recordsoorten:

- VLP = Voorlooprecord
- HRD = Historischresultaat deelname
- HRR = Historischresultaat resultaat
- SLR = Sluitrecord



Het bestand is als volgt opgebouwd:

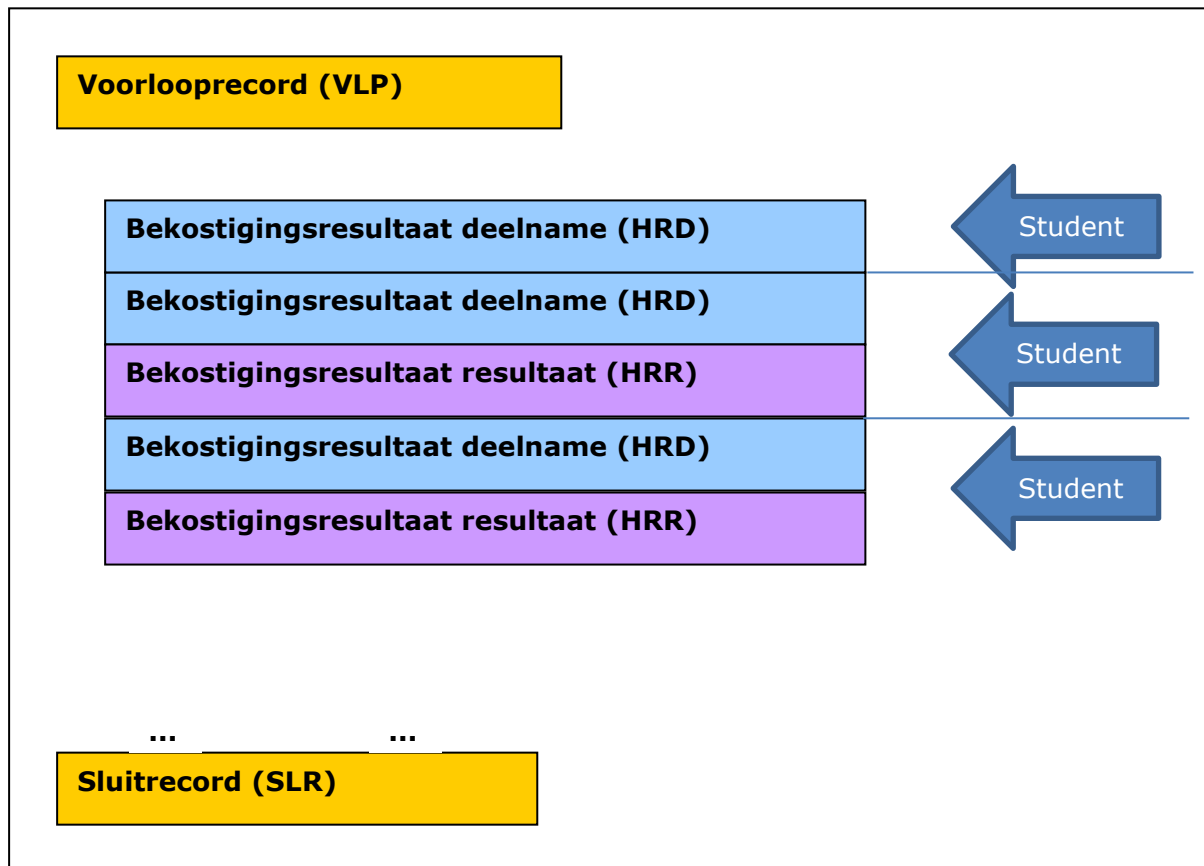

- Een voorlooprecord (**VLP**);
- Setjes van alle records met de bekostiging van de betrokken persoon. De persoon wordt opgenomen indien hij minimaal één bekostigde uitkomst voor een deelname of resultaat heeft bij de betrokken BRIN.
  - Nul, één of meer **HRD**-records; Dit zijn alle bekostigde uitkomsten van de in het verleden beoordeelde deelnames. Dit kunnen ook bekostigingsresultaten bij andere instellingen zijn.
  - Nul, één of meer **HRR**-records; Dit zijn alle bekostigde uitkomsten van in het bekostigingsjaar beoordeelde resultaten. Dit kunnen ook bekostigingsresultaten bij andere instellingen zijn.
  - Voor een persoon zal er altijd op zijn minst één HRD- of één HRR-record zijn;
  - De records die betrekking hebben op dezelfde persoon, hebben alle hetzelfde burgerservice- en/of onderwijsnummer.
- Een sluitrecord met aantal HRD en HRR-records (**SLR**);

De velden van een record worden gescheiden door een pipe-teken (|). Het eerste veld van een record geeft altijd de recordsoort aan.

De HRD en HRR-records zijn oplopend gesorteerd op burgerservicenummer. Als er geen burgerservicenummer is dan oplopend op onderwijsnummer, waarbij records met alleen een onderwijsnummer achteraan staan. Daarnaast worden ze aflopend gesorteerd op vraagfinancieringskwartaal.



## Datumformaat

Datumvelden zijn in het formaat JJJJMMDD; Het betreft dus een numeriek veld van 8 posities lang. In de onderstaande beschrijving wordt dit in de kolom 'Formaat' aangegeven als 'Datum 8 (jjjjmdd)'.

## Beschrijving recordsoorten

### Recordsoort VLP: Voorloopercord

Omschrijving	Formaat + lengte	Verplicht	Definitie/toelichting
Recordsoort	AN3..3	ja	Aanduiding van het record dat geleverd wordt. Waarde "VLP".
BRIN	AN4..4	ja	Een unieke code voor een onderwijsinstelling Het BRIN bestaat uit 2 cijfers gevolgd door 2 hoofdletters
Datum aanmaak	AN8..8 (jjjjmdd)	ja	De datum waarop het historisch bestand is aangemaakt

### Recordsoort HRD: Historisch resultaat deelname

Omschrijving	Formaat + lengte	Verplicht	Definitie/toelichting
Recordsoort	AN3..3	ja	Aanduiding van het record dat geleverd wordt. Waarde "HRD".
Burgerservicenummer	AN9..9	nee	Het burgerservicenummer (BSN) is het nummer dat de natuurlijke persoon uniek identificeert in overheidsadministraties. Indien nodig voorzien van voorlooperpnl.
Onderwijsnummer	AN9..9	nee	Het uniek identificerende nummer dat aan een onderwijsontvanger wordt toegekend indien deze niet of niet verifieerbaar over een BSN beschikt. Indien nodig voorzien van voorlooperpnl.
BegindatumPeriode	AN8..8 (jjjjmdd)	ja	De datum waarop het te bekostigen kwartaal start en waarbinnen de deelnames en graden vallen.
EinddatumPeriode	AN8..8 (jjjjmdd)	ja	De datum waarop het te bekostigen kwartaal eindigt en waarbinnen de deelnames en graden vallen.
Brin	AN4..4	ja	Een unieke code voor een onderwijsinstelling Het BRIN bestaat uit 2 cijfers gevolgd door 2 hoofdletters
inschrijvingsvolgnummer	AN20	Nee	Een door de instelling aan de inschrijving toegekend volgnummer ten behoeve van de registratie van een inschrijving bij DUO. Het inschrijvingsvolgnummer moet per BRIN uniek zijn. <b>Toelichting:</b> Het inschrijvingsvolgnummer bestaat uit cijfers, hoofdletters (A-Z), kleine letters (a-z) of een combinatie daarvan.
Bekostigingsindicatie	Boolean (J/N)	ja	De Bekostigingsindicatie geeft aan of een inschrijving of graad in aanmerking komt voor bekostiging in de vorm van een rijksbijdrage.
CodeBekostigingstatus	AN50	ja	De codeBekostigingstatus geeft een nadere toelichting geeft op het wel of niet in aanmerking komen voor bekostiging van een inschrijving of graad. Mag alleen kleine letters bevatten.  Alle statussen, oplopend gesorteerd, gescheiden door komma's, dus bv. na,ti
opleidingscode	AN5..5	ja	De code van de opleiding volgens de ISAT-codering.  Ihkv. Experiment vraagfinanciering: AD opleidingen range 80900 – 80999





Omschrijving	Formaat + lengte	Verplicht	Definitie/toelichting
			BA opleidingen range 81020 – 81499  De opleiding waarvoor de student is ingeschreven of ingeschreven is geweest.
opleidingsniveau	AN6	ja	Een unieke code voor het opleidingsniveau ten behoeve van het Hoger Onderwijs. Waardelijst: HBO-AD = HBO Associate Degree HBO-BA = HBO Bachelor
opleidingsfase	AN1	ja	Aanduiding van een deel van opleiding.  A = Associate Degree B = Bachelor D = Propedeuse bachelor
datumInschrijving	AN8..8 (jjjjmdd)	ja	De datum waarop de student is ingeschreven.
datumUitschrijving	AN8..8 (jjjjmdd)	ja	De datum tot wanneer de inschrijving loopt.
eersteInschrijving	Boolean (J/N)	ja	Eerste inschrijving geeft aan of het om de opleiding van eerste inschrijving van de student gaat, te weten: 1° opleiding waarvoor een student het collegegeld, bedoeld in de artikelen 7.43, eerste lid, van de wet, is verschuldigd en waarvoor geen vermindering of vrijstelling van het betalen van collegegeld op grond van de wet is verkregen, tenzij er sprake is van een vermindering als bedoeld in artikel 7.48, derde en vierde lid, of, 2° opleiding waarvoor een persoon die het collegegeld, bedoeld in artikelen 7.43, tweede lid of 7.44 van de wet is verschuldigd, zich als eerste heeft ingeschreven.  <b>Toelichting:</b> Bij meerdere eerste inschrijvingen bepalen de toeleverende instellingen onderling welke inschrijving van een student een eerste inschrijving betreft.
inschrijvingsvorm	AN1	ja	Inschrijvingsvorm is een indicatie die aangeeft in welke vorm een student een opleiding wil volgen.  Waardelijst: E = Extraneus S = Student
onderwijsvorm	AN2..2	ja	Uitputtende lijst ten behoeve van het Hoger Onderwijs voor de manier waarop de kennisoverdracht is ingericht wat betreft fysieke aanwezigheid op de onderwijslocatie en de duur daarvan.  Waardelijst: DT = Deeltijd DU = Duaal  De onderwijsvorm waarin de student is ingeschreven of ingeschreven is geweest
datumEersteAanlevering	AN8..8 (jjjjmdd)	nee	Datum waarop de inschrijving voor het eerst bij DUO is ontvangen.
opleidingOnderdeel	AN32	nee	Het onderdeel van het Hoger Onderwijs waarbij de opleiding hoort. Waardelijst: GEZONDHEIDSZORG = Gezondheidszorg TECHNIEK = Techniek
bekostigingscode	AN14	nee	Geeft aan of er sprake is van een bekostiging. Waardelijst: BEKOSTIGD = Bekostigd. De instelling krijgt vanuit Rijks kas geld voor het verzorgen van die bepaalde opleiding.
indicatieSectorLG	Boolean (J/N)	nee	Geeft aan of de opleiding van de deelname of van het resultaat een opleiding in de sector LG betreft.
indicatieNationaliteitsvoo	Boolean	ja	Indicatie Nationaliteitsvoorwaarde SF geeft aan of de



Omschrijving	Formaat + lengte	Verplicht	Definitie/toelichting
rwaardeSF	(J/N)		student gebruik (heeft ge)maakt van studiefinanciering. Of als dit niet het geval is, de student voldoet aan de nationaliteitvoorwaarde of verblijfsvergunning, zoals genoemd in artikel 2.2 eerste lid van de WSF. In het geval van beoordeelde deelnames, is deze altijd gevuld.
indicatieGBARelatie <sup>14</sup>	Boolean (J/N)	nee	Indicatie die aangeeft of er voor de betreffende persoon een relatie met de BRP is. In het geval van beoordeelde deelnames, is deze altijd gevuld.

### Recordsoort HRR: Historisch resultaat resultaat

Omschrijving	Formaat + lengte	Verplicht	Definitie/toelichting
Recordsoort	AN3..3	ja	Aanduiding van het record dat geleverd wordt.  Waarde "HRR".
Burgerservicenummer	AN9..9	nee	Het burgerservicenummer (BSN) is het nummer dat de natuurlijke persoon uniek identificeert in overheidsadministraties. Indien nodig voorzien van voorloopnul.
Onderwijsnummer	AN9..9	nee	Het uniek identificerende nummer dat aan een onderwijsontvanger wordt toegekend indien deze niet of niet verifieerbaar over een BSN beschikt. Indien nodig voorzien van voorloopnul.
BegindatumPeriode	AN8..8 (jjjjmdd)	ja	De datum waarop het te bekostigen kwartaal start en waarbinnen de deelnames en graden vallen.
EinddatumPeriode	AN8..8 (jjjjmdd)	ja	De datum waarop het te bekostigen kwartaal eindigt en waarbinnen de deelnames en graden vallen.
Brin	AN4..4	ja	Een unieke code voor een onderwijsinstelling Het BRIN bestaat uit 2 cijfers gevolgd door 2 hoofdletters
resultaatvolgnummer	AN20	nee	Een door de instelling aan het onderwijsresultaat toegekend volgnummer ten behoeve van de registratie van een onderwijsresultaat bij DUO. Het Resultaatvolgnummer moet per BRIN uniek zijn.  <b>Toelichting:</b> Het resultaatvolgnummer bestaat uit cijfers, hoofdletters (A-Z), kleine letters (a-z) of een combinatie daarvan.
Bekostigingsindicatie	Boolean (J/N)	ja	De Bekostigingsindicatie geeft aan of een inschrijving of graad in aanmerking komt voor bekostiging in de vorm van een rijksbijdrage.
CodeBekostigingstatus	AN50	ja	De codeBekostigingstatus geeft een nadere toelichting geeft op het wel of niet in aanmerking komen voor bekostiging van een inschrijving of graad. Mag alleen kleine letters bevatten.  Alle statussen, oplopend gesorteerd, gescheiden door komma's, dus bv. na,ti
opleidingscode	AN5..5	ja	De code van de opleiding volgens de ISAT-codering.  Ihkv. Experiment vraagfinanciering: AD opleidingen range 80900 – 80999 BA opleidingen range 81020 – 81499  De opleiding waarvoor de student is ingeschreven of ingeschreven is geweest.
opleidingsniveau	AN6	ja	Een unieke code voor het opleidingsniveau ten behoeve van het Hoger Onderwijs. Waardelijst: HBO-AD = HBO Associate Degree HBO-BA = HBO Bachelor
opleidingsfase	AN1	ja	Aanduiding van een deel van opleiding.

<sup>14</sup> Zie eerdere voetnoot voor meer informatie over deze indicatie



Omschrijving	Formaat + lengte	Verplicht	Definitie/toelichting
			A = Associate Degree B = Bachelor D = Propedeuse bachelor
eersteGraad	Boolean (J/N)	ja	Eerste graad geeft aan of het onderwijsresultaat voor bekostiging in aanmerking moet worden genomen.  <b>Toelichting:</b> Bij meerdere eerste graden bepalen de toeleverende instellingen onderling welke graad van een student een eerste graad betreft.  <b>Aanvullende opmerking:</b> Voor een propedeutische graad is dit gegeven altijd gevuld met "N".
datumDiploma	AN8..8 (jjjjmdd)	nee	De datum waarop de student de graad heeft behaald.
onderwijsvorm	AN2..2	ja	Uitputtende lijst ten behoeve van het Hoger Onderwijs voor de manier waarop de kennisoverdracht is ingericht wat betreft fysieke aanwezigheid op de onderwijslocatie en de duur daarvan.  Waardelijst: VT = Voltijd DT = Deeltijd DU = Duaal  De onderwijsvorm waarin de student is ingeschreven of ingeschreven is geweest
datumEersteAanlevering	AN8..8 (jjjjmdd)	nee	Datum waarop de inschrijving voor het eerst bij DUO is ontvangen.
opleidingOnderdeel	AN32	nee	Het onderdeel van het Hoger Onderwijs waarbij de opleiding hoort. Waardelijst: ECONOMIE = Economie GEDRAG_EN_MAATSCHAPPIJ = Gedrag en maatschappij GEZONDHEIDSZORG = Gezondheidszorg LANDBOUW_EN_NATUURLIJKE_OMGEVING = Landbouw en natuurlijke omgeving NATUUR = Natuur ONDERWIJS = Onderwijs RECHT = Recht SECTOROVERSTIJGEND = Sectoroverstijgend TAAL_EN_CULTUUR = Taal en cultuur TECHNIEK = Techniek
bekostigingscode	AN14	nee	Geeft aan of er sprake is van een bekostiging. Waardelijst: BEKOSTIGD = Bekostigd. De instelling krijgt vanuit Rijks kas geld voor het verzorgen van die bepaalde opleiding.
indicatieSectorLG	Boolean (J/N)	nee	Geeft aan of de opleiding van de deelname of van het resultaat een opleiding in de sector LG betreft.
indicatieNationaliteitsvoor waardeSF	Boolean (J/N)	ja	Indicatie Nationaliteitsvoorwaarde SF geeft aan of de student gebruik (heeft ge)maakt van studiefinanciering. Of als dit niet het geval is, de student voldoet aan de nationaliteitvoorwaarde of verblijfsvergunning, zoals genoemd in artikel 2.2 eerste lid van de WSF.
indicatieGBARelatie <sup>15</sup>	Boolean (J/N)	nee	Indicatie die aangeeft of er voor de betreffende persoon een relatie met de BRP is.

<sup>15</sup> Zie eerdere voetnoot voor meer informatie over deze indicatie.



## Recordsoort SLR: Sluitrecord

Omschrijving	Formaat + lengte	Verplicht	Definitie/toelichting
Recordsoort	AN3..3	ja	Aanduiding van het record dat geleverd wordt.  Waarde "SLR".
AantalHRDrecords	N12	Ja	Totaal aantal records van het type HRD
AantalHRRrecords	N12	ja	Totaal aantal records van het type HRR

## Code Bekostigingstatus

Waarden 'codeBekostigingstatus'

Waarde	Betekenis
cg	De student voldoet niet aan de voorwaarden voor wettelijk collegegeld
ex	Het betreft een extraneus-inschrijving.
jl	Het betreft geen opleiding van 'eerste inschrijving' ('eerste inschrijving' is 'N').
nb	De student heeft al eerder een BA graad behaald.
nl	Aangeleverd met de markering om niet te bekostigen.
nm	Graad zonder bijbehorende op datum diploma bekostigde VF inschrijving
np	Het betreft een behaalde graad die niet voor bekostiging in aanmerking komt (Opleidingsfase = P of D of A).
nr	De student voldoet niet aan nationaliteitsvereiste.
nv	Graad zonder bekostigde VF inschrijving met een zelfde opleidingscode
va	De student heeft het toegestane aantal te bekostigen VF inschrijvingen verbruikt
vf	De VF inschrijving wordt bekostigd
vg	De graad wordt bekostigd